



leoLux



BELLICE

MAKE IT YOURS

# VIELSEITIGKEIT IN PERFEKTION

Bellice ist ein Sofa fürs Leben. Für Ihr Leben. Mit dem vielseitigsten Programm aller Zeiten bietet Leolux Ihnen die Möglichkeit, Ihr ideales Sofa selbst zu gestalten. Vom eleganten Zweisitzer bis zur großzügigen Wohnlandschaft, in der Sie Ruhe, Entspannung und Geborgenheit finden.

In jedem Möbel, das wir herstellen, erkennen Sie unsere Handwerkskunst, und mit Bellice erfahren Sie, was über achtzig Jahre Tradition und Innovation hervorbringen können. Komfort, Design und Qualität bilden die Basis. Mit Bellice können Sie alle Elemente Ihres Sofas nach eigenem Geschmack gestalten: von der Anordnung und dem Komfort bis zu den Beinen, den Armlehnen und dem Bezug. Mit Bellice lädt Leolux Sie zum Träumen, Entwerfen und Gestalten ein. Werden Sie der Komponist Ihres eigenen Komforts! Bellice macht es möglich, Sie machen es wahr.



Auch auf diesem Foto zu sehen: Sessel Oantate, Salontisch / Beistelltisch Prismo, Hocker Amulet, Teppich Izem und Kissen Sashiko.

## AUF IHREN WOHNWUNSCH ABGESTIMMT

Das Bellice-Programm umfasst neben dem Sofa ein Anbauprogramm mit mehr als fünfzig Komponenten. Das bietet Ihnen nicht nur die Möglichkeit, Bellice auf den verfügbaren Platz in Ihrer Wohnung abzustimmen, sondern auch die Freiheit, Ihren eigenen Entwurf zu kreieren. Vom kompakten Zweisitzer bis zur großzügigen Wohnlandschaft, die Platz für die ganze Familie bietet.

Ganz gleich, welche Anordnung Sie zusammenstellen: Ihr Bellice wird niemals wie eine Kombination nach dem Baukastenprinzip aneinandergereihter Einzelteile wirken. Das ist der einzigartigen Bezugstechnik und dem intelligenten Kopplungssystem an den Beinen zu verdanken. Dank dieser raffinierten Details wird jedes Bellice zur Schöpfung eines Topdesigners: von Ihnen!

# DIE BREITE ALS BASIS

Die Sitzbreite ist die Basis Ihres Bellice. Dies ist die erste Entscheidung, die Sie treffen – noch bevor Sie die Beine, Armlehnen, Bezüge oder Farben wählen. Bellice ist als Sessel oder Sofa mit zwei Kissen mit einer Sitzbreite von 70, 80, 90, 100 oder 110 cm lieferbar. Fast all diese Breiten stehen auch bei den Anbauelementen zur Verfügung.

Welche Entscheidungen Sie danach auch treffen – die Sitzbreite des Sofas bleibt gleich. Wenn Sie sich also beispielsweise für breite Armlehnen entscheiden, wird das Sofa insgesamt entsprechend breiter. Wobei das modulare System Sie in den Abmessungen übrigens nie einschränkt. Ein Endteil von 2 x 80 cm kann problemlos mit einem Zwischenteil von z.B. 110 cm kombiniert werden. Auch dadurch können Sie Bellice persönliche Akzente verleihen.



88

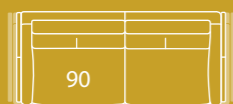

90

213

233

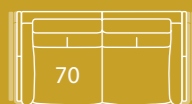

70

173

193

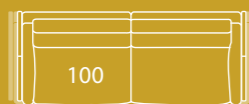

100

233

253

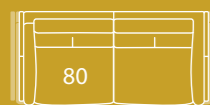

80

193

213

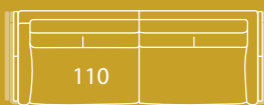

110

253

273



Auch auf diesem Foto zu sehen: Sessel Cantate, Salontisch Iduna, Teppich Girisha, Kissen Polaris und Plaid Sashiko.



Auch auf diesem Foto zu sehen: Beistelltisch Prismo, Teppich Izem und Kissen Sashiko.

## ENORME AUSWAHL VON ARMLEHNENMEN

Es scheint nur ein Detail zu sein, aber wenn Sie verschiedene Varianten miteinander vergleichen, werden Sie sehen, welchen großen Einfluss die Armlehnen auf die Optik des Sofas haben. Darum haben Sie bei Bellice die Wahl aus gleich fünf Armlehnen: schmal-hoch, schmal-niedrig, breit-hoch, breit-niedrig und schmal-verstellbar.

Die verstellbare Armlehne lässt sich stufenlos auf Ihre Wünsche abstimmen. So bietet sie in Momenten der Entspannung zusätzlichen Komfort. Bei der Auswahl der richtigen Armlehne für Bellice sind sowohl die Ausstrahlung als auch der Komfort von Bedeutung. Grund genug, im Showroom sorgfältig zu prüfen, welche Armlehne Sie hinsichtlich des Komforts und der Optik am meisten anspricht.

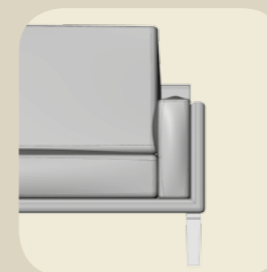

SCHMAL & NIEDRIG

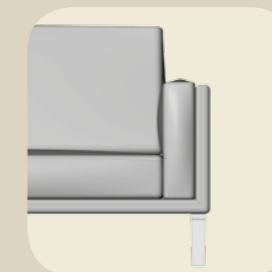

SCHMAL & HOCH

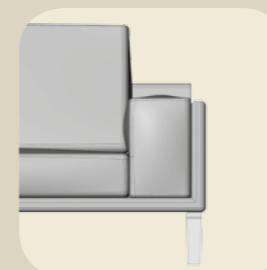

BREIT & NIEDRIG

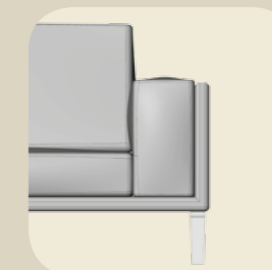

BREIT & HOCH



SCHMAL & VERSTELLBAR



## AUF GUTEM FUß

Ebenso wie bei den Armlehnen sind auch beim Untergestell von Bellice fünf Optionen verfügbar. Sie haben die Wahl von streng bis gemütlich, denn jedes Bein und jede Kufe gibt Ihrem Sofa eine andere Ausstrahlung.

Die Beine Fino und Sobrio, die Edelstahlbeine Turbo und die Kufen Antonio können optional lackiert oder epoxidharzbeschichtet werden. Die Holzbeine Palo sind auch in gebeizter oder geölter Ausführung erhältlich.

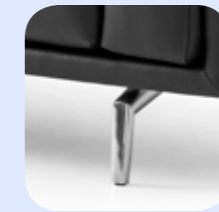

*FINO*

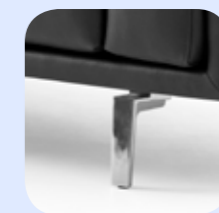

*SOBRIO*



*TURBO*



*PALO*

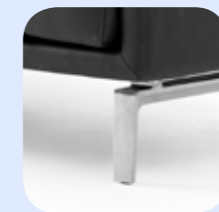

*ANILLO*



## PERSÖNLICHE AUSWAHL DES KOMFORTS

Während sich der eine ein festes Polster wünscht, bevorzugt der andere eine weiche Sitzfläche. Nichts ist so persönlich wie der Sitzkomfort. Darum können Sie für das Bellice drei verschiedenen Komfortniveaus wählen, sowohl für die Sitzfläche als auch für die Rückenlehne.



SOFT

**Soft:** für ein weiches und bequemes Sitzgefühl ist wird der Sitz und der Rücken mit Kissen aus 90% Entenfedern gefüllt. Dieser Komfortstil mit loser Polsterung verleiht Ihrem Bellice einen natürlichen, einladenden Charakter.

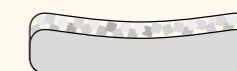

MEDIUM

**Medium:** für einen guten Mittelweg zwischen weich und hart hat Bellice einen Schumkern umhüllt von einer hochwertigen Flockenfüllung. Die lose Polsterung bietet sanfte Unterstützung und ein nonchalantes Look-and-Feel.



FIRM

**Firm:** Wer Wert auf ein festes Sitzpolster legt, entscheidet sich für hochwertiges Schaum mit fester Polsterung. Dieser Komfortstil bietet die höchste Formfestigkeit der drei Varianten. Die Schaumfüllung gewährleistet eine durchdachte Druckverteilung, die höchsten Komfort bietet.



## MAßARBEIT IN HÖHE UND TIEFE

Auch die Sitzhöhe und Sitztiefe des Bellice lassen sich ganz auf Ihre Wünsche abstimmen. Die Sitzhöhe kann durch die Auswahl höherer oder niedrigerer Beine bestimmt werden. Die Beine sind in Standardausführung und in einer zwei Zentimeter höheren Variante lieferbar. Das mag wenig erscheinen, aber in der Praxis ist der Unterschied deutlich merkbar.

Die Sitztiefe eines Sofas ist der Abstand zwischen der Vorderkante des Sitzpolsters und der Rückenlehne. Zur Wahl stehen die Standardtiefe und eine zwei Zentimeter kürzere Ausführung. Ebenso wie bei der Höhe wird diese Entscheidung für das gesamte Sofa getroffen.



## GESCHMACKVOLLE ZUSAMMENSTELLUNG

Das Anbauprogramm von Bellice bietet Ihnen jede Freiheit, das Sofa Ihrer Träume zusammenzustellen. Es sind Zwischen- und Anbauelemente lieferbar, aber auch Eck- und Endelemente mit und ohne Hooker. Natürlich fehlt auch eine Chaiselongue nicht; diese ist sogar in extra breiter Ausführung lieferbar, die Platz für zwei Personen bietet.

Alle Elemente werden über die Beine miteinander verbunden. Am Übergang zwischen zwei Teilen befindet sich also nur ein Bein. Dadurch wird jede Kombination zu einer eleganten, stilvollen Gesamtheit.

Auch auf diesem Foto zu sehen: Sessel Caruzzo, Salontische Iduna und Prismo, Teppich Izem und Kissen Sashiko.

## BEISPIELE

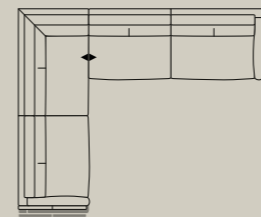
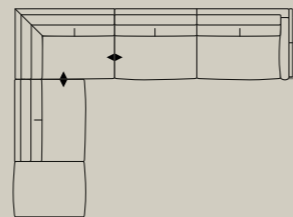
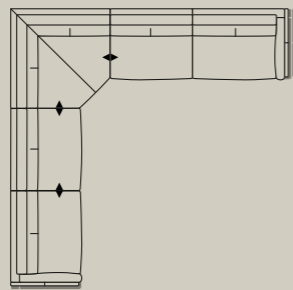



# KOMPLETTER KOMFORT

Mit den richtigen Accessoires geben Sie Ihrem Bellice einen ganz individuellen Touch. Wählen Sie ganz nach Wunsch einen Hocker, eine Kopfstütze oder eine Nackenrolle. Der vielseitige Hocker von Bellice ist in drei Größen erhältlich: 80, 100 und 120 Zentimeter. Praktisch für größere Menschen oder wenn Sie die Beine hochlegen möchten.

Die Kopfstütze von Bellice kann einfach hinter dem Sitzpolster befestigt und nach Wunsch eingestellt werden. Sie bietet zusätzlichen Komfort und setzt in der Optik Ihres Sofas individuelle Akzente. Dasselbe gilt für die Nackenrolle. Ideal für noch höheren Komfort, aber auch ein wirkungsstarkes Stilattribut.

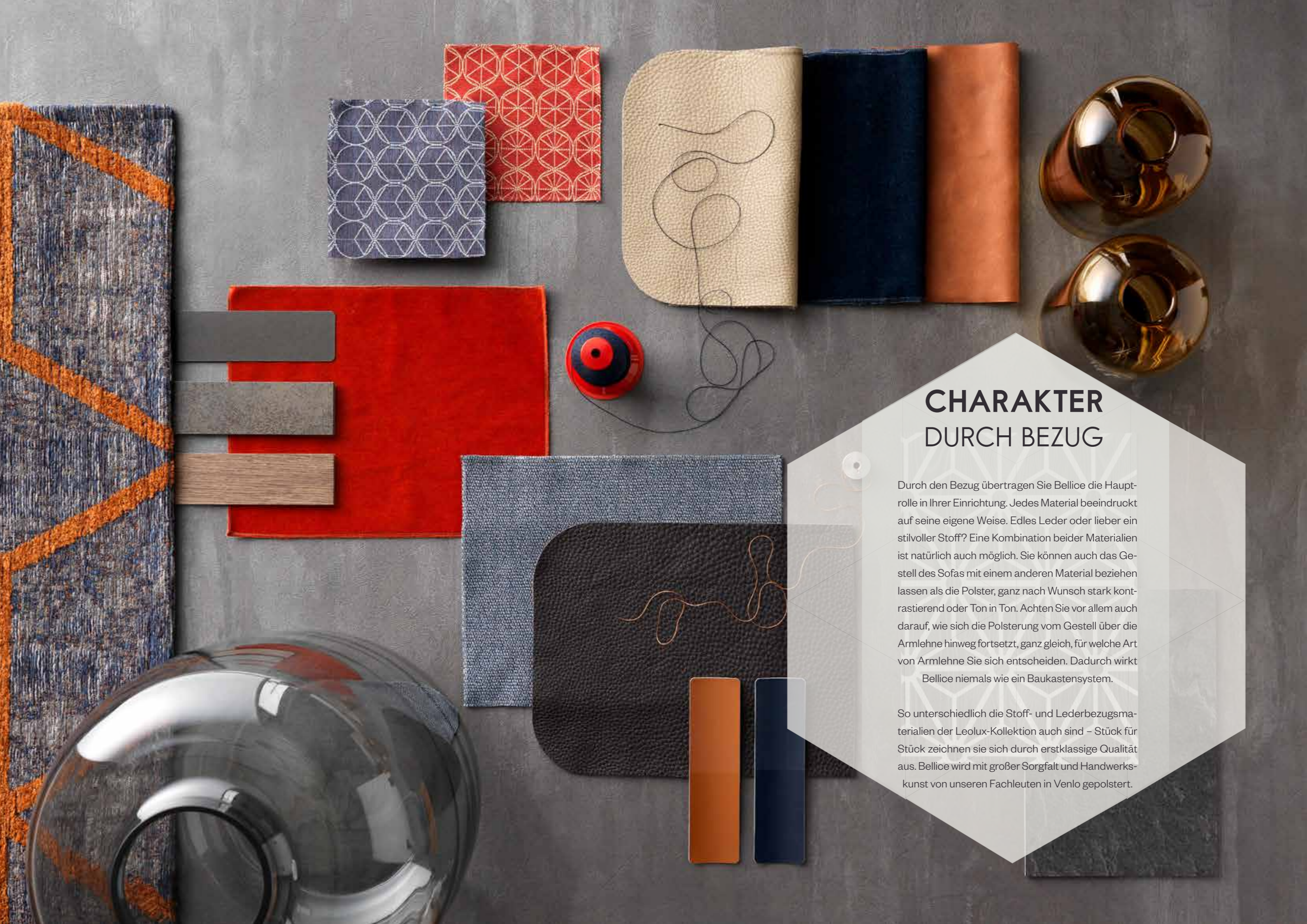

## CHARAKTER DURCH BEZUG

Durch den Bezug übertragen Sie Bellice die Hauptrolle in Ihrer Einrichtung. Jedes Material beeindruckt auf seine eigene Weise. Edles Leder oder lieber ein stilvoller Stoff? Eine Kombination beider Materialien ist natürlich auch möglich. Sie können auch das Gestell des Sofas mit einem anderen Material beziehen lassen als die Polster, ganz nach Wunsch stark kontrastierend oder Ton in Ton. Achten Sie vor allem auch darauf, wie sich die Polsterung vom Gestell über die Armlehne hinweg fortsetzt, ganz gleich, für welche Art von Armlehne Sie sich entscheiden. Dadurch wirkt Bellice niemals wie ein Baukastensystem.

So unterschiedlich die Stoff- und Lederbezugsmaterialien der Leolux-Kollektion auch sind – Stück für Stück zeichnen sie sich durch erstklassige Qualität aus. Bellice wird mit großer Sorgfalt und Handwerkskunst von unseren Fachleuten in Venlo gepolstert.

# DETAILS MIT ALLÜRE

Der Blick fürs Detail liegt Leolux im Blut. Auch Bellice bietet eine Vielzahl raffinierter Stylingoptionen, die Ihr Sofa noch schöner machen. Sowohl das Gestell als auch die Rückenlehne von Bellice sind mit fachkundig angebrachten Ziernähten versehen, die Sie – ebenso wie die anderen Steppnähte – auf Wunsch in abweichender Farbe ausführen lassen können. Auch das trägt zum individuellen Touch Ihres Bellice bei.

Und wenn Sie schon beim Styling ganz nach Ihren eigenen Wünschen sind, denken Sie doch auch gleich einmal über die Farbe des Gestells nach. Wäre es nicht schön, die Metallbeine oder -kufen epoxidharzbeschichten oder lackieren zu lassen? Oder, falls Sie sich für die Eichenholzbeine Palo entscheiden, diese einer schönen Beiz- oder Ölbehandlung unterziehen zu lassen?



Auch auf diesem Foto zu sehen: Sessel Cantate, Salontisch Iduna, Hocker Amulet, Teppich Izem und Girisha, Plaid Polaris, Kissen Sashiko und Polaris.



# IHR BELLICE KLAR VOR AUGEN

Diese Broschüre bietet Ihnen einen Überblick über die vielfältigen Möglichkeiten. Obwohl Sie sicher genau wissen, wie Ihr ideales Bellice-Sofa aussieht, verstehen wir wie kein anderer, wie wichtig ein naturgetreues Bild des Endergebnisses ist.

Die Berater bei unseren Händlern und in den Leolux Design Centers unterstützen Sie gern dabei, Ihren Entwurf konkreter zu machen. Mit Mustern, kreativen Ideen und Fachkunde helfen sie Ihnen, bewusst die richtigen Entscheidungen zu treffen. Möchten Sie gleich einen Händler in Ihrer Nähe besuchen? Auf der Leolux-Website finden Sie die Anschriften.

Möchten Sie lieber zu Hause mit den verschiedenen Stiloptionen experimentieren? Dann können Sie mit dem Leolux Creator eine fotorealistische Impression Ihres Bellice erstellen. An Ihrem Computer oder Tablet stellen Sie bis ins Detail das Sofa Ihrer Träume zusammen, wobei Sie in übersichtlicher Weise alle Möglichkeiten miteinander vergleichen können. Teilen Sie dann Ihren Entwurf mit anderen oder vereinbaren Sie gleich einen Termin mit einem unserer Händler oder Design Center. Konkreter als dies wird Ihr Bellice erst, wenn unsere Fachleute es für Sie bauen!

# MAßE UND OPTIONEN



Auch auf diesem Foto zu sehen: Teppich Girisha und Kissen Polaris und Sashiko.

## SOFAS

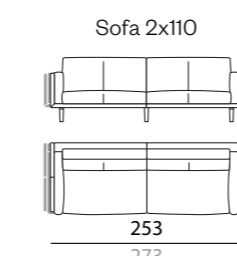
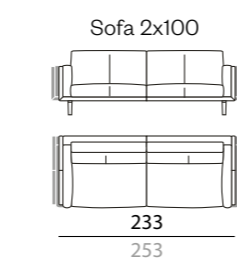
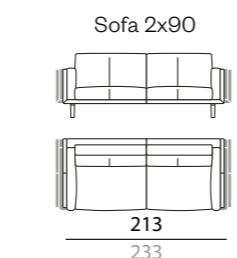
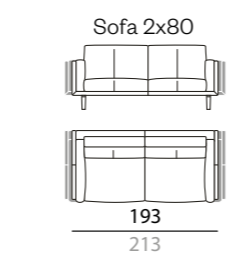
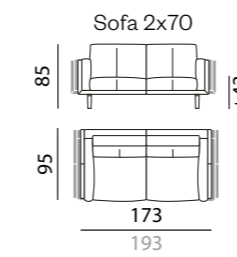
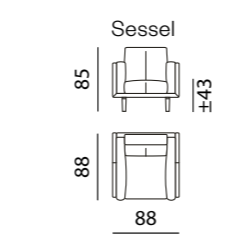

## ENDTEILE & ZWISCHENELEMENTE

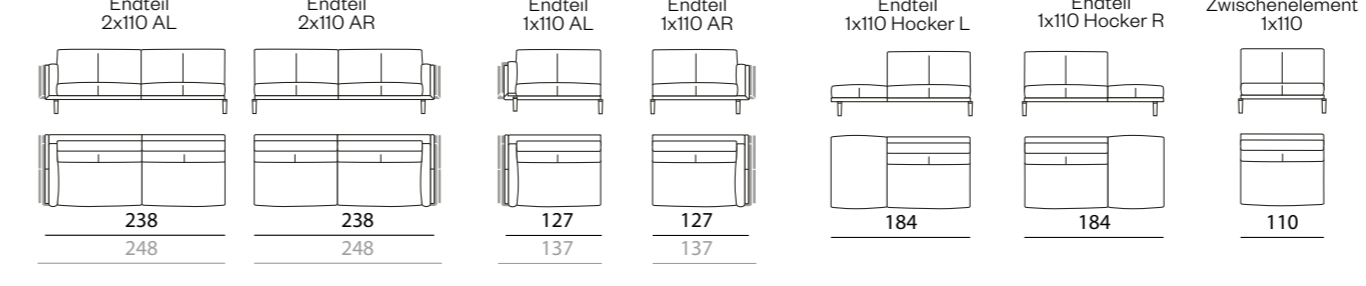
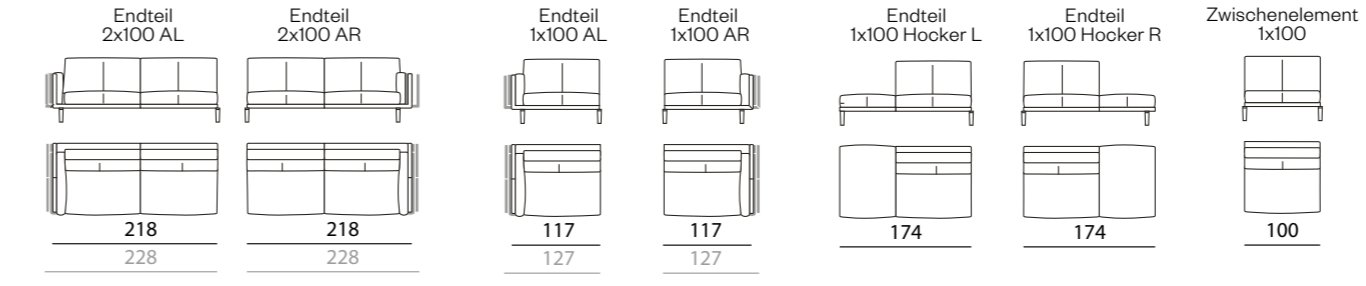
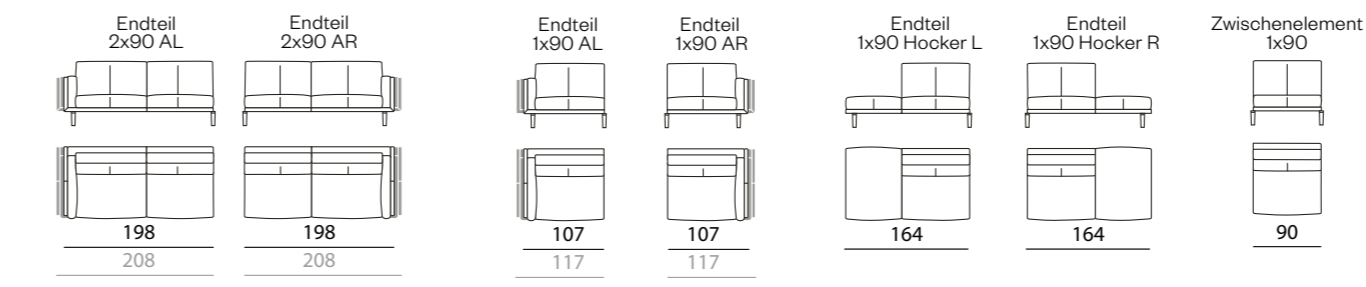
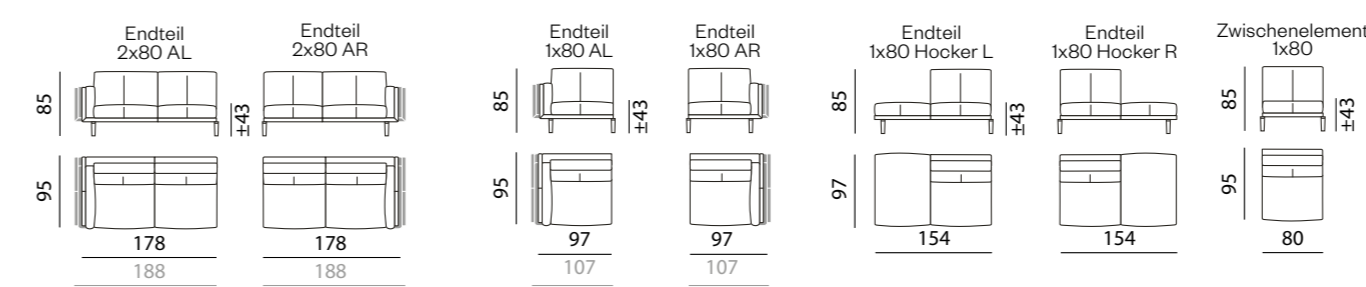

## BEISPIELE

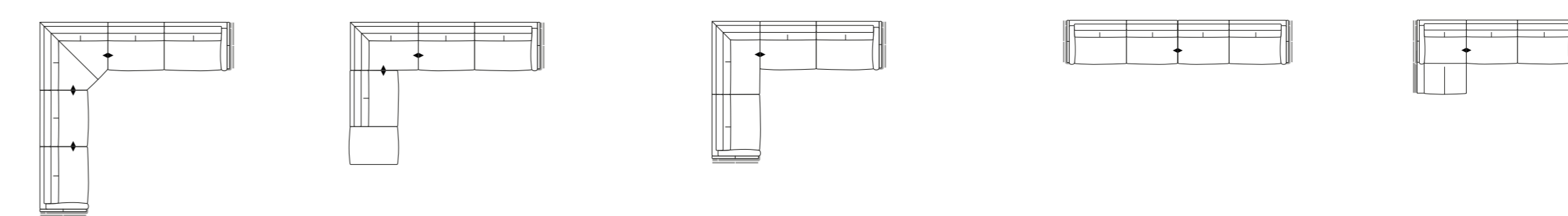

## VERBINDUNGSELEMENTE

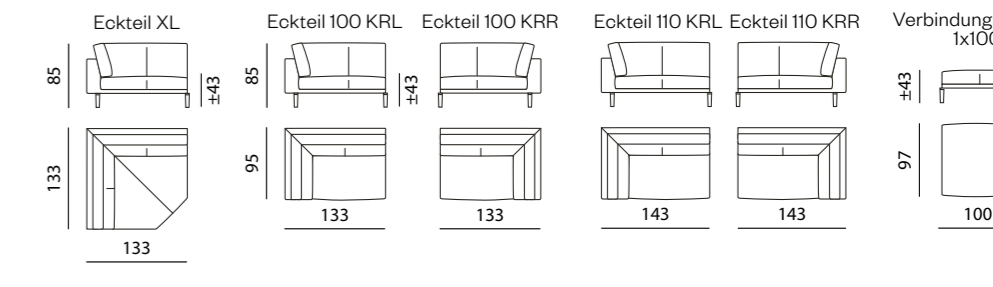
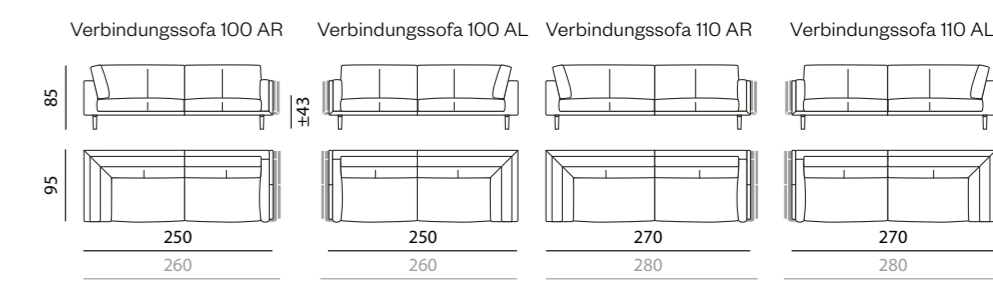

## CHAISE LONGUE

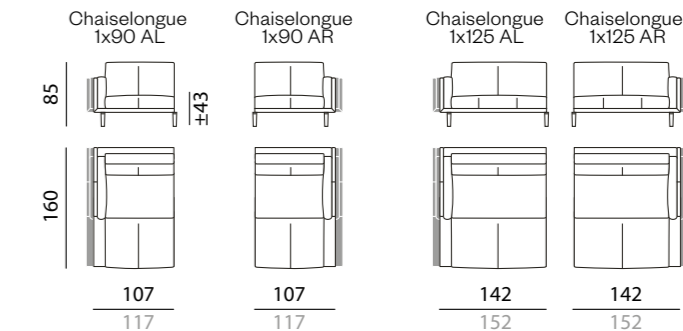

## KOPFSTÜTZEN & KISSEN

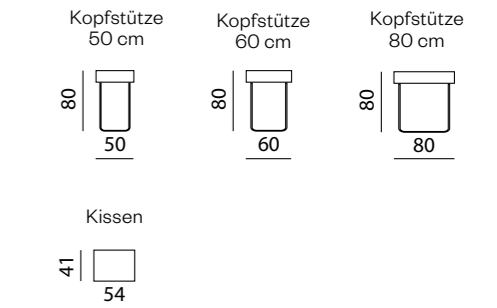

## HOCKER

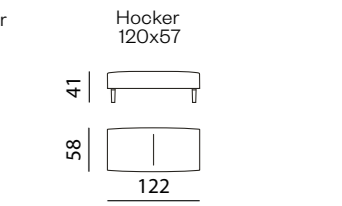
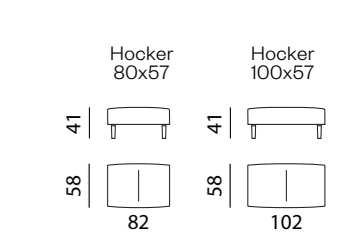

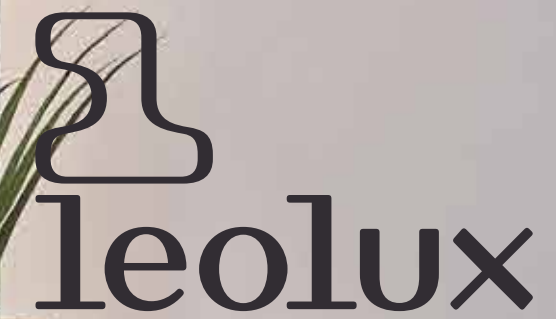

Ihr Leolux dealer:

### Leolux Design Centers

Utrecht (NL)

Beneluxlaan 27  
utrecht@leolux.nl  
+31 (0)30-2938149

Eindhoven / Son (NL)

Meubelplein Ekkersrijt 4040  
eindhoven@leolux.nl  
+31 (0)499-490976

Sint-Pieters-Leeuw (1600, B)

Bergensesteenweg 423A  
info@leolux.be  
+32 (0)2-3312770

Krefeld (47800, D)

Elbestraße 39  
info@leolux.de  
+49 (0)2151-943660