



WEIBELWEIBEL

KOLLEKTION / COLLECTION / SELECTION

WEIBELWEIBEL

WEIBELWEIBEL: Das sind wir – Johannes und Lukas Weibel. Zwei Brüder, ein Label und der Anspruch Ästhetik, massgeschneiderte Sitzqualität und nachhaltige Produktion in Einklang zu bringen. In unserer Manufaktur produzieren wir Sitzmöbel, die auf individuelle Bedürfnisse zugeschnitten sind. Aus den besten Materialien, mit Sorgfalt für einen verantwortungsbewussten Umgang mit unserer Welt. Der Blick auf das Wesentliche – das perfekte Sitzen – bleibt dabei unverdeckt.

F WEIBELWEIBEL, c'est nous, Johannes et Lukas Weibel. Deux frères, un label et l'ambition de concilier esthétique, qualité d'assise sur mesure et production durable. Nous fabriquons dans notre manufacture des meubles d'assise adaptés aux besoins de chacun. Nous utilisons les meilleurs matériaux, et ce dans un souci de gestion responsable de notre monde. Et nous ne cachons pas notre but ultime, l'assise parfaite.

E WEIBELWEIBEL: That's us – Johannes and Lukas Weibel. Two brothers, a label and the desire to harmonise aesthetics, customised seating quality and sustainable production. We produce seating furniture tailored to individual needs in our factory. We use the best materials, taking the utmost care with nature's resources. And the fundamental objective – perfect seating comfort – remains plain for all to see.



WEIBELWEIBEL: DAS SIND WIR – JOHANNES UND LUKAS WEIBEL.





KOLLEKTION
COLLECTION
SELECTION

		Seite Page Page
Sofas Canapés Upholstered Furniture	MARLO MARA GIL MELLOW LUIS PIU	6 10 14 20 26 30
Sessel Fauteuils Chairs	GIN <small>NEU / NOUVEAU / NEW</small> MARA FAUTEUIL POI GIL FAUTEUIL MOON	34 38 40 42 44
Funktionssessel Fauteuils fonctionnel Functional armchairs	JON	46
Accessoires Accessoires Accessories	AVA BEISTELLTISCH / TABLE D'APPOINT / SIDE TABLE LIZ LOWBOARD MOX TRE EDITION WEIBELWEIBEL ELI RUNDHOCKER / POUF ROND / ROUND STOOL	50 52 54 56



Liege breit ATL, Hocker, 1-er Element ATR, Gioia seidengrau, mit Zierkissen, Juna fango, Gioia fango und Anilina terra, Funktionsrolle Anilina terra, AVA BEISTELLTISCH, Tischplatte in amerikanischem Nussbaum massiv, Gestell bronze

MARLO

Design:
CHRISTOPHE MARCHAND

Das bodennahe Sofa MARLO ist eine Insel der Gemütlichkeit in weicher, kissenhafter Optik. Ein privater Ozean der Ruhe inmitten des Raumes, in dem reduziertes Design und wandelbare Grosszügigkeit verschmelzen. Erhältlich als Einzelsofa, Eck- oder Liegekombination, bietet MARLO vom kompakten Arrangement zweier parallelen Liegen mit Ausdrehelement bis zur Sofalandschaft in U-Form modulare Abwechslung. Die Zierkissen in zwei Formaten und unterstützende Funktionsrollen geben komfortablen Halt in jeder Lage – und bei besonderen Anliegen sind Massanpassungen einzelner Elemente gegen Aufpreis möglich.

F Le canapé MARLO près du sol est un îlot de confort à l'aspect doux et moelleux. Un océan de calme privé au milieu de la pièce dans lequel se fondent un design minimaliste et un généreux espace modulable. Disponible comme canapé individuel, combinaison d'angle ou combinaison de couchettes, MARLO propose une modularité polyvalente, de l'arrangement compact à deux couchettes parallèles avec élément extensible à la configuration de canapés en forme de U. Les coussins décoratifs en deux formats et les traversins de soutien offrent maintien et confort quelle que soit la position – et il est possible de modifier les dimensions de certains éléments contre supplément en cas de souhaits particuliers.

E The floor-level MARLO sofa is an island of comfort in a plush-cushion-soft look. A private ocean of tranquillity in the middle of a room, at the intersection of minimalism and generous customisation. Available as a single sofa, corner couch or reclining combination, MARLO offers modular flexibility from its compact layout with two parallel loungers and swivelling unit, to its U-shaped sofa landscape. The throw cushions come in two sizes and the supporting bolsters provide even more comfort in every position – and for special requests, individual units can be customised at an additional charge.



Liege breit ATL, 2er Element drehbar mit Rücken breit links, Juna ecru, mit Zierkissen Lima taupe
ELI RUNDHÖCKER 120 cm, Juna ecru
AVA BEISTELLTISCH, Tischplatte in amerikanischem Nussbaum massiv, Gestell anthrazit





Hocker, 1er-Element, 1er-Element ATL, Hocker, 1-er Element breit ATR, Gioia perlbeige, mit Zierkissen und Funktionsrolle, Anilina hasel
AVA BEISTELLTISCH, Tischplatte in amerikanischem Nussbaum massiv, Gestell anthrazit



Liege ATL, 2er-Element drehbar mit Rücken breit links, Juna dunkelgrün, mit Zierkissen, Lima olivgrün
AVA BEISTELLTISCH, Tischplatte in amerikanischem Nussbaum massiv, Gestell anthrazit



3er-Sofa mit Armtelkissen, Q2 Ocean grau, Zierkissen Aniina almond,
Aluminiumfüsse chrom glanz



MARA

Design:

WEIBELWEIBEL

MARA besticht mit seiner weichen, einladenden Optik und funktionalen Finessen. Feinheiten wie eine flexibel variierbare Armlehne geben diesem Sitzmöbel eine raffinierte Note. Mit vier Sofa-Grössen, drei Anbauelementen, zwei Liegebreiten und Füßen in zwei unterschiedlichen Höhen wird das Sofa allen Bedürfnissen gerecht.

F MARA séduit par son aspect douillet et accueillant et ses raffinements fonctionnels. Des détails bien pensés comme un accoudoir infiniment inclinable confèrent à ce meuble d'assise une touche de sophistication. Avec quatre tailles, trois éléments supplémentaires, deux largeurs et deux hauteurs de pied différentes, le canapé sait se plier aux attentes de chacun.

E MARA stands out with its soft, inviting look and functional and sophisticated feel. Elegant features such as a flexibly adjustable armrest lend a touch of elegance to this seating furniture. Available in four sofa sizes, three add-on elements, two reclining widths and bases in two different heights, this sofa satisfies all requirements.



Liege breit ATL und 4er-Element ATR mit Armteilkissen, Q2 Ocean nachtblau, Zierkissen Q2 Cloud natur und Cavallo coco, Aluminiumfüsse chrom glanz



Liege breit ATL und 4er-Element ATR mit Armteilkissen, Garda seidengrau, Zierkissen Santana moro, Aluminiumfüsse chrom glanz



3er-Sofa mit Armteilkissen und Kopfstütze, Anilina cafe, Aluminiumfüsse anthrazit

2er-Element breit ATL und 3er-Anbausofa mit Hocker rechts, Kissenausführung Comfort, Danilo seidengrau, Zierkissen Anilina hasel und Gioia anthrazit, Aluminiumfüsse anthrazit



GIL

Design:
WEIBELWEIBEL

GIL ist eine elegante, leichte Eckgruppe mit einer aussergewöhnlichen Vielfalt an Grundrissmöglichkeiten. Mit den zwei Fuss- und Kissenvarianten passt sich das Modell GIL Ihren individuellen Bedürfnissen und Vorlieben an. Der Flachstahlfuss lässt das Sofa optisch schweben und verleiht ihm viel Leichtigkeit. Mit dem Aluminiumfuss hingegen sitzt das Sofa stabil und solid an seinem Platz. Das Rückenkissen Comfort mit Einzug und Quernaht verleiht dem Sofa einen einladenden und komfortablen Look. Die Variante Lounge mit umlaufendem Boden, ist reduziert auf das Wesentliche und gibt GIL eine zeitlos klassische Optik. Beide Varianten lassen sich frei auf den Elementen platzieren und eröffnen viele Kombinationsmöglichkeiten.

F GIL est une combinaison d'angle élégante et légère offrant un éventail exceptionnel de configurations possibles. Grâce à ses deux variantes de pieds et de coussins, le modèle GIL s'adapte à vos besoins et préférences. Le pied plat en acier donne l'impression que le canapé flotte et lui confère une grande légèreté. Le pied en aluminium, solide et stable, ancre quant à lui le canapé à sa place. Le coussin dorsal Comfort à capiton et piqûre transversale confère au canapé un caractère accueillant et confortable. La variante Lounge à plate-bande est réduite à l'essentiel et donne au GIL un look classique et intemporel. Il est possible de placer les deux variantes librement sur les éléments, ce qui ouvre de nombreuses possibilités de combinaison.

E GIL is an elegant, light corner sofa with an extraordinary selection of layout options. As it comes with two base and cushion variants, the GIL model fits in beautifully with your individual needs and preferences. The flat steel base makes it look like the sofa is floating and gives it a light, airy feel. Whereas with the aluminium base, the sofa remains firmly in place. The Comfort capitonne back cushion, finished in a cross-stitch, gives the sofa a welcoming and comfortable look. The Lounge variant, with matching sides and edges, is reduced to the essentials giving GIL its timeless classic look. Both variants can be freely placed on the units and offer numerous possible combinations.

Liege, Hocker klein, 1-er Anbauelement breit rechts, 3-er-Element, Hocker klein, Kissenausführung Comfort, Ivar greige, Aluminiumfüsse chrom glanz, Zierkissen Anilina cafe LIZ LOWBOARD Eiche mokka EI204, Metallstege chrom glanz





4er-Anbausofa mit Hocker links, 3er-Element, Hocker klein, Liege und 1er-Element tief,
Kissenausführung Lounge, Hario dunkelgrau, Aluminiumfüsse anthrazit,
Zierkissen Velluto ivory

LIZ LOWBOARD Eiche mokka EI204, Metallstege anthrazit
MOX TRE EDITION WEIBELWEIBEL, Beistelltische, Tischplatte in Eiche mokka EI204, Gestell anthrazit

17



4er-Anbausofa ATL, Langhocker und 2er-Element breit ATR,
Kissenausführung Lounge, Garda seidengrau, Aluminiumfüsse chrom glanz,
Zierkissen Anilina smoke und Hector pepper

ELI RUNDHOCKER 120 cm, Garda seidengrau
MOX TRE EDITION WEIBELWEIBEL, Beistelltische, Tischplatte in Eiche mokka EI204, Gestell chrom glanz



2er-Element breit und 3er-Anbausofa mit Hocker rechts mit Kopfstütze,
Kissenausführung Comfort, Garda seidengrau, Zierkissen Anilina hasel und Gioia anthrazit,
Aluminiumfüsse anthrazit



2er-Element breit und 3er-Anbausofa mit Hocker rechts,
Kissenausführung Lounge, Garda seidengrau,
Flachstahlfüsse chrom glanz

2er-Element breit und 3er-Anbausofa mit Hocker rechts, Kissenführung Lounge, Garda seidengrau, Gioia seidengrau, Zierkissen Anilina hasel und Gioia anthrazit, Flachstahlfüße chrom glanz



3er-Sofa, Anilina almond, Zierkissen Hario hellgrau und sand,
Holzfüsse höhenverstellbar, Eiche mokka EI204



MELLOW

Design:
MARTIN BIRRER / BENNY MOSIMANN

Das Sofa MELLOW fasziniert mit seinem feinen und leichten Design. Die Kissenoptik lädt zum Verweilen ein. Dank der Kompaktheit und der im Rückenunterbau verstaubaren Kopfstütze passt das Modell MELLOW perfekt in jeden Raum, auch bei geringen Platzverhältnissen. Zudem erfüllt es mit vier Grössen, Liege- und Anbauelementen alle individuellen Wünsche.

F Le canapé MELLOW fascine par son design raffiné et léger. Les coussins à l'esthétique attrayante invitent à s'attarder. Grâce à son caractère compact et au appuie-tête qui se loge dans la structure du dossier, le modèle MELLOW convient à chaque pièce, même si l'espace est limité. Avec quatre tailles, des éléments de couchette et des éléments adaptable, il répond de plus à toutes les attentes.

E The MELLOW sofa fascinates onlookers with its fine and light design. The comfortable cushions compel you to stay seated. Thanks to its compact structure and the headrest neatly stowed away in the backrest, the MELLOW model fits perfectly in any room, even in small spaces. It also meets all the individual wishes with four sizes, reclining and extension elements.



3er-Sofa mit Kopfstütze und Beinauflage, Anilina almond,
Holzfüsse höhenverstellbar, Eiche mokka EI204



Liege ATL und 2er-Element breit ATR, Danio seidengrau, Zierkissen Lima fango, Flachstahlfüsse chrom glanz









4er-Sofa, Carla silbergrau, FlachstahlfüÙsse anthrazit

LUIS

Design:
RETO FRIGG

Elegant und leicht integriert sich LUIS im Raum. Mit zwei Sitztiefen, zwei Sitzhöhen und verstellbaren Rücken lässt es sich auf Sie und Ihre individuellen Wünsche zuschneiden. LUIS ist in drei Grössen und als Liege-Kombination erhältlich. Das raffinierte Design, handgefertigt und auf Sie zugeschnitten, damit Sie sich viele Jahre wohlfühlen.

F LUIS s'intègre dans la pièce avec élégance et légèreté. Avec deux profondeurs d'assise, deux hauteurs d'assise et un dossier réglable, il s'adapte à votre morphologie et à vos préférences. LUIS est disponible en trois tailles et comme combinaison de divans. Son design raffiné, sa fabrication artisanale et sa customabilité sont garants de bien-être pendant de nombreuses années.

E LUIS blends into the room with ease and grace. You can tailor it to suit your precise requirements thanks to the two seat depths, two seat heights and adjustable back. LUIS is available in three sizes and as a reclining combination. This hand-crafted elegant design is tailored to suit you and provide you with comfort for many years to come.

3er-Element ATL mit Rückenkissen und Liege mit Rückenkissen hoch, Hocker, Danio seidengrau, Füße chrom glanz, Armteilkissen Danio seidengrau und Cavallo coco, Zierkissen Cavallo coco
3er-Sofa, Anilina terra, Zierkissen Gioia perlbeige, Füße chrom glanz





Liegen breit ohne AT, Rückenkissen und Rückenkissen hoch, Danilo seidengrau, Füße chrom glanz,
Zierkissen Anilina almond und Lana hellgrau







PIU

Design:
WERNER BAUMHAKL

Die intelligente Kombination von feiner und leichter Optik mit einfachen, klaren Formen und einem hervorragenden Sitz- und Liegekomfort macht das Sofa PIU zum Lebensmittelpunkt. Vielfältige Komfortoptionen wie klappbare Armlehnen, verstellbarer Rücken, verschiedene Kissen und die einsteckbare Kopfstütze laden zum «Reinsitzen» ein. PIU ist als Eckgruppe und Einzelsofa mit Füßen in Chrom glanz, Chrom gebürstet, Chrom rauch, Anthrazit oder Schwarz erhältlich.

F Élément essentiel de la vie quotidienne, PIU séduit par des lignes douces, par une esthétique légère et raffinée, ainsi que par son confort en position assise ou allongée. Les nombreux éléments de bien-être qui le composent, tels que les accoudoirs rabattables, le dossier réglable, les différents types de coussins et les appuie-tête escamotables sont autant d'invitations à s'y installer. Le modèle PIU est disponible en canapé individuel ou combinaison d'angle, muni d'une embase en finition chrome brillant, chrome brossé, chrome fumé, anthracite ou noir.

E The intelligent combination of fine, light visual characteristics, clear, simple forms and outstanding sitting and lounging will make PIU the centre of life in your home. A variety of comfort options, such as folding armrests, adjustable backrests, a range of cushions and removable headrests, invite you to indulge in a new sitting experience. PIU is available as a corner group or single sofa with feet in polished chrome, brushed chrome, smoked chrome anthracite or black.



2er-Element ATL mit Ablage, Liege ATR, Rücken- und Zierkissen, Danilo sand
Tisch Rancho terra, Metallfüsse chrom glanz
2er-Sofa breit mit Vorstellkissen und Zierkissen, Anilina hasel, Metallfüsse chrom glanz

Fauteuil mit Rückenkissen und Kopfstütze, Anilina hasel, Metallfüsse chrom glanz
Fauteuil mit Vorsteilkissen, Anilina hasel, Metallfüsse chrom glanz





2er-Sofa breit, Anilina hasel,
Metallfüsse chrom glanz



2er-Sofa breit mit Rücken-
kissen und Kopfstütze, Anilina
hasel, Metallfüsse chrom glanz



2er-Element ATL mit Ablage und
Liege ATR, mit Zier- und Rücken-
kissen, Danio sand, Zierkissen
Cavallo coco, Metallfüsse chrom
glanz



Fauteuil mit Vorstellkissen, Anilina
hasel, Metallfüsse chrom glanz



GIN

Design:
WERNER BAUMHAKL

GIN ist ein Lounge-Sessel mit einladender und filigraner Optik. Durch seine Leichtigkeit gliedert er sich optimal in jeden Raum ein. Alle Ausführungen sind mit oder ohne verstellbarer Kopfstütze und Armlehnen erhältlich und mit dem Hocker kombinierbar. Die Holzseitenteile sind aus Esche Massivholz gefertigt und können nach unserer Farbkarte gebeizt werden. Ausserdem haben Sie die Wahl zwischen verschiedenen Kissenfüllungen: Entscheiden Sie sich für Naturlatex und organische oder für synthetische Polstermaterialien und Polyurethan-Schaum, ganz nach Ihren persönlichen Vorlieben.

FGIN est un fauteuil lounge à l'aspect accueillant et filigrane. Grâce à sa légèreté, il s'intègre parfaitement dans n'importe quel espace. Toutes les exécutions sont disponibles avec ou sans appuie-tête réglable et accoudoirs et se combinent avec le pouf. Les parties latérales en bois sont fabriquées en frêne massif et peuvent être teintées selon notre carte de couleurs. Vous avez en outre le choix entre différents garnissages de coussins: optez pour du latex et des rembourrages organiques ou pour de la mousse de polyuréthane et des rembourrages synthétiques, tout à fait selon vos préférences.

EGIN is a sophisticated and highly appealing lounge armchair. Thanks to the light elegance of its design, it fits in perfectly anywhere. All models are available with or without adjustable headrest and armrests, and can be combined with the stool. The wooden side panels are made of solid ash and can be stained according to our colour chart. The cushion filling can also be tailored to your wishes. You can choose between latex and organic padding materials, or polyurethane foam and synthetic padding materials – whatever your heart desires.



Hochlehner mit Armlehnen, Kissen Lana greige, Unterbau Anilina cafe
Esche mokka AS504



Fauteuil mit Armlehnen, Ivar greige, Vorstellkissen Lima fango
Esche muskat AS502



Fauteuil mit Armlehnen, Fauteuil mit Hocker, Lima olivgrün,
Esche muskat AS502



Hochlehner mit Armlehnen, Kissen Haiko pepper,
Unterbau und Vorstellkissen Anilina cafe,
Esche mokka AS504



Fauteuil mit Armlehnen, Fauteuil, Anilina cafe,
Esche mokka AS504

MARA FAUTEUIL

Design:
WEIBELWEIBEL

Der Fauteuil kommt aus der MARA-Familie, die mit ihrer weichen Optik und funktionalen Feinheiten besticht. Mit kompakten Abmessungen fügt sich der Sessel an jedem Ort perfekt ein und entfaltet mit seinen offenen, grosszügig gepolsterten Armen eine einladende Wirkung. Für extra Komfort sorgen die solide Kopfstütze und die wählbare Sitzhöhe von 43 oder 45 cm. Diese attraktive Sitzmöglichkeit steht fest auf dezenten Aluminiumfüssen in Chrom glanz, Anthrazit oder Schwarz.

F Le fauteuil fait partie de la gamme MARA qui séduit par son aspect douillet et ses fonctions raffinées. Avec ses dimensions compactes, le fauteuil s'intègre parfaitement dans n'importe quel espace et ses accoudoirs généreusement rembourrés s'ouvrent tels des bras accueillants. L'appui-tête solide et la hauteur d'assise de 43 ou 45 cm au choix sont garants de confort supplémentaire. Ce siège attrayant est bien campé sur des pieds en aluminium discrets en finition chrome brillant, anthracite ou noir.

E The armchair is part of the MARA family, which stands out with its soft look and functional sophisticated feel. Thanks to its compact dimensions, this armchair fits in beautifully anywhere and sends out an irresistible invitation to sink into its open and generously padded arms. The sturdy headrest and adjustable seat height (from 43 to 45 cm) offer even more comfort. This appealing seating option rests firmly on a discreet aluminium base available in polished chrome, anthracite or black.

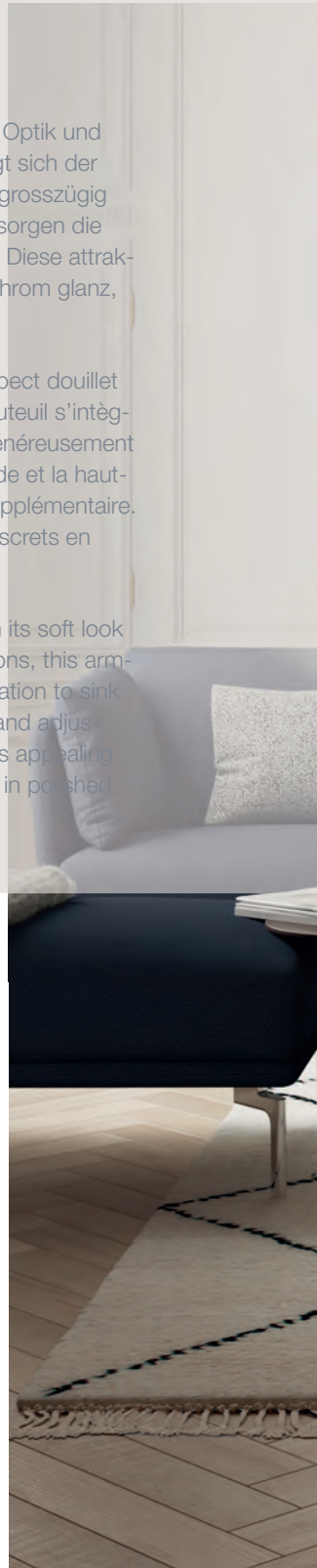

Fauteuil, Rancho ivory,
Aluminiumfüsse chrom glanz



Fauteuil, Q2 Ocean nachtblau, Aluminiumfüsse chrom glanz

Fauteuil, Eiche natur El201, Hector pepper



POI

Design:
ATELIER OI

Der Lounge-Sessel POI überzeugt durch eine ikonische und gleichzeitig grosszügige Formensprache. Er ist ein Traum aus Massivholz und einem Wohlfühl-Sitz aus hochwertigem Leder oder Stoff. Der Sessel ist an jedem Ort der zentrale Platz und erzeugt auf dezente Weise eine reizvolle Stimmung im Raum.

F Le fauteuil lounge POI séduit par sa forme à la fois emblématique et généreuse. Ce siège de rêve, qui marie bois massif et cuir ou tissu de grande qualité, est gage de bien-être. Le fauteuil attire tous les regards où qu'il soit et apporte à la pièce une touche discrète et esthétique.

E The lounge armchair POI boasts an impressive iconic and yet liberal design language. It is a dream piece made from solid wood with an incredibly comfortable seat made from leather or fabric. This armchair instantly becomes the centre of focus in any room and graciously creates a delightful mood.

41



Fauteuil, Eiche muskat EI202, Juna aschegrau

GIL FAUTEUIL

Design:
WEIBELWEIBEL

Der Fauteuil ist für GIL gemacht, lässt sich aber auch mit den Modellen LUIS und PIU gut kombinieren. Er ist wahlweise mit oder ohne Drehfunktion erhältlich.

F Le fauteuil est conçu pour GIL mais se combine aussi avec les modèles LUIS et PIU. Il est disponible au choix avec ou sans fonction pivotante.

E Even though this armchair was designed for the GIL collection, it fits in beautifully with both the LUIS and PIU models. It is available with or without the rotation feature.



Fauteuil mit Drehfunktion, Lima taupe



Fauteuil, Q2 Ocean beige

Fauteuil mit Drehfunktion und Hocker, Sitz und Schale: Harris graphit; Rücken: Rancho saphir,
Hocker: Rancho saphir



MOON

Design:
IRIA DEGEN

Die fein geschwungene Linienführung von MOON ist schlicht und zeitlos elegant. Die anschmiegsame Aussenschale mit seiner Polsterung vermittelt ein Gefühl von komfortabler Geborgenheit. Das Modell überzeugt mit seinen Kombinationsmöglichkeiten der Bezugsmaterialien. Seine anschmiegsame Form erlaubt legères Sitzen bei maximalem Komfort. Er lässt sich einzeln einsetzen, eignet sich aber auch als interessante Ergänzung unserer WEIBELWEIBEL-Sofas. Als raffiniertes Detail ist ein Hocker, der der Sitzfläche des Sessels nachempfunden ist, erhältlich.

F Les lignes délicatement arrondies de MOON sont sobres et d'une élégance intemporelle. La coque extérieure qui épouse les formes du corps donne avec son rembourrage une sensation de sécurité et de confort. Le modèle convainc par ses combinaisons possibles de matériaux de recouvrement. Sa forme qui épouse les courbes du corps permet une assise légère et un maximum de confort. Il peut s'utiliser seul mais est aussi un complément intéressant à nos canapés WEIBELWEIBEL. Petit détail raffiné, un pouf s'inspirant de la surface d'assise du fauteuil est aussi disponible.

E The finely curved lines of MOON project simplicity and a timeless elegance, while the soft and pliable padded outer shell conveys a feeling of comfortable security. The possible combinations of the cover material with this model make it truly impressive. Its soft, pliable form is perfect for casual sitting with maximum comfort. It can be situated on its own, but also makes an interesting addition to our WEIBELWEIBEL sofas. A stool modelled on the seat of this armchair is also available as an elegant detail.

45



Fauteuil, Sitz: Anilina terra,
Rücken und Schale: Hario greige,
Hocker: Anilina terra und Hario greige



Fauteuil, Sitz und Schale: Harris graphit,
Rücken: Rancho saphir,
Hocker: Rancho saphir

Hochlehner relax, Anilina almond, Sternfuß anthrazit



JON

Design:
BENNY MOSIMANN / MARTIN BIRRER

Mit der organisch gezeichneten Linie passt JON in jedes Ambiente. Sein Rücken lässt sich individuell in der Neigung verstellen und in jeder Position arretieren. Die aufgesetzten, weichen Kissen verleihen dem Sessel eine leger-Optik und laden zum Relaxen ein. Das magnetisch am Rücken befestigte Nackenkissen, lässt sich für den optimalen Komfort in der Höhe verschieben. Die Bezugsmaterialien können für die Innen- und die Aussenseite frei gewählt werden – den Kombinationen sind keine Grenzen gesetzt. JON ist 360° drehbar und mit Sternfuss in Chrom glanz, Chrom gebürstet, Anthrazit oder Schwarz erhältlich.

F Le style organique de JON s'intègre à toutes les ambiances. Son dossier peut être incliné individuellement et verrouillé dans n'importe quelle position. Les coussins moelleux confèrent au fauteuil une apparence décontractée qui invite à la détente. Le coussin de nuque fixé par aimant au dossier se déplace en hauteur pour un confort optimal. Il est possible de choisir les matériaux de revêtement pour l'intérieur et l'extérieur – les combinaisons sont infinies. JON pivote à 360° et est disponible avec un pied en étoile en finition chrome brillant, chrome brossé, anthracite ou noir.

E Thanks to its organic contours, JON fits in beautifully with any setting. The incline of its back can be individually adjusted and locked in any position. The soft cushions on the top lend a casual air to the armchair as they invite you to sit down and relax. The neck cushion magnetically attached to the back can be moved up and down for optimum comfort. The upholstery material for the inner and outer coverings can be freely selected – there are no limits to the possible combinations. JON can be rotated 360° and is available with a star base in polished chrome, brushed chrome, anthracite or black.



Hochlehner relax mit hohem Rückenkissen und Hocker, Anilina hasel, Hario hellgrau,
Sternfuss chrom glanz



Hochlehner relax, Anilina cafe,
Sternfuss schwarz



Hochlehner relax mit Hocker, Anilina cafe,
Sternfuss schwarz

AVA BEISTELLTISCH

Design:
CHRISTOPHE MARCHAND

Elegant fließend bettet sich der Beistelltisch AVA zwischen die Sofaelemente, schmiegt sich diskret an die Sitzkante oder überzeugt mit seinem modernen Design auch frei im Raum stehend. Die edle Tischplatte aus massivem amerikanischem Nussbaum wirkt in Kombination mit dem raffinierten Metallfuss natürlich, harmonisch und besonders ästhetisch.

F Avec ses lignes fluides et élégantes, la table d'appoint AVA se glisse entre les éléments de canapé, se serre discrètement contre le bord du siège ou convainc aussi par son design moderne quand elle est posée librement dans la pièce. L'effet de la combinaison de l'élégant plateau en noyer massif américain et du pied métallique raffiné est naturel, harmonieux et particulièrement esthétique.

E Thanks to its elegantly smooth contours, the AVA side table nestles effortlessly between the sofa units or discreetly at the end. With its modern design, it even looks amazing as a stand-alone piece of furniture. The classy tabletop made from solid American walnut together with the stylish cast metal looks natural, harmonious and particularly aesthetic.



Beistelltisch, Tischplatte in amerikanischem Nussbaum massiv,
Gestell schwarz und anthrazit



Beistelltisch, Tischplatte in amerikanischem Nussbaum massiv,
Gestell bronze

Lowboard Breite 150 cm, Eiche mokka EI204, Metallstege chrom glanz
LUIS Liegen breit ohne AT, Rückenkissen, Danio hellgrau, Füße chrom glanz,
Zierkissen Q2 Cloud curry



LIZ LOWBOARD

Design:
WEIBELWEIBEL

LIZ ist ein vielseitig einsetzbares Lowboard und lässt sich mit allen Modellen der Kollektion kombinieren. Die Breite von 150 cm ist auf das Modell LUIS abgestimmt, die Breite 180 cm auf das Modell GIL. Weitere Breiten können nach individuellen Wünschen gefertigt werden. Die massive Eiche wird nach unserer Holzfarbkarte gebeizt und die Metallstege sind passend zu den Sofafüßen in den Ausführungen chrom glanz, anthrazit oder schwarz erhältlich.

F LIZ est un lowboard polyvalent qui se combine avec tous les modèles de la collection. La largeur de 150 cm s'harmonise avec le modèle LUIS alors que la largeur de 180 cm s'harmonise avec le modèle GIL. D'autres largeurs peuvent être fabriquées selon les souhaits individuels. Le chêne massif est teinté selon notre carte des couleurs de bois et les entretoises en métal sont disponibles en finition chrome brillant, anthracite et en noir pour s'assortir aux pieds des canapés.

E LIZ is a versatile lowboard that can be combined with all the other models in the collection. The 150cm-wide version fits in with the LUIS model, while the 180cm-wide one goes perfectly with the GIL model. Further widths are available depending on individual customer requests. The stains of the solid oak are based on our wood colour chart and the metal partitions are available in finishes to match the sofa's base either in polished chrome, anthracite or black.

53



Lowboard Breite 150 cm, passend zu Modell LUIS,
Eiche mokka EI204, Metallstege anthrazit

LUIS Liegen breit ohne AT, Rückenkissen, Danio hellgrau, Zierkissen, Danio dunkelgrau, Füße anthrazit



Beistelltische, Tischplatte 90 cm, Eiche muskat EI202,
Gestell chrom glanz

GIL 2er-Element breit ATL, Langhocker und Liege ATR,
Kissenausführung Lounge, Q2 Ocean nachtblau, Aluminiumfüsse chrom glanz, Zierkissen Henry pepper
LIZ LOWBOARD Breite 180 cm, Eiche muskat EI202, Metallstege chrom glanz

MOX TRE

EDITION WEIBELWEIBEL

Design:
CHARLES O. JOB

Elegant, leicht und praktisch dazu: Die Beistelltische MOX TRE in vier Höhen und verschieden grossen Platten passen zu vielen Wohnsituationen. Das Fusskreuz aus massivem Stahl trägt auf einer filigranen Säule eine Tischplatte aus massiver Eiche. In Kooperation mit MOX AG.

F Élégantes, légères et aussi pratiques: les tables d'appoint MOX TRE en quatre hauteurs et avec des plateaux de deux diamètres à choix s'adaptent à de nombreuses situations de vie. La base en forme de croix porte sur une tige filigrane en acier verni le plateau en chêne massif. En coopération avec MOX SA.

E Elegant, easy and practical: The MOX TRE tables have four contrasting heights and different sized plates to fit many living situations. The base is made of solid steel, providing a firm, stable base where an elegant tube reaches up to the yet durable table top made from solid oak wood. In cooperation with MOX Ltd.



Beistelltische, Tischplatte 39 cm, Eiche sand EI200, Gestell anthrazit



Beistelltische, Tischplatte 90 cm, Eiche mokka EI204, Gestell chrom glanz



Beistelltische, Tischplatte 39 cm, Eiche mokka EI204, Gestell anthrazit

ELI RUNDHOCKER

Design:
WEIBELWEIBEL

Der Rundhocker ELI bietet zusätzliche Sitzgelegenheit und integriert sich perfekt in die grosszügigen Eckgruppen der Modelle GIL und LUIS.

F Le pouf rond ELI fait office de siège supplémentaire et s'intègre parfaitement dans les combinaisons d'angle spacieuses des modèles GIL et LUIS.

E The round stool from the ELI range offers additional seating and fits in beautifully with the spacious GIL and LUIS corner groups.



ELI RUNDHOCKER 120 cm, Hector pepper

LUIS 1-er Hocker, 3-er Element, zwei Liegen breit ohne AT und Rückenkissen,
Anilina cafe, Flachstahlfüsse anthrazit, Zierkissen Q2 Ocean dunkelgrau

LIZ LOWBOARD Breite 150 cm, Eiche mokka EI204, Metallstege anthrazit

MOX TRE EDITION WEIBELWEIBEL, Beistelltische, Tischplatte 39 cm, Eiche muskat EI202, Gestell anthrazit



Rundhocker 120 cm, Lima fango
Rundhocker 90 cm, Haiko pepper
Rundhocker 60 cm, Hector pepper
Rundhocker 45 cm, Lima fango

MOX TRE EDITION WEIBELWEIBEL, Beistelltische, Tischplatte 39 cm, Eiche mokka EI204, Gestell anthrazit

MARLO

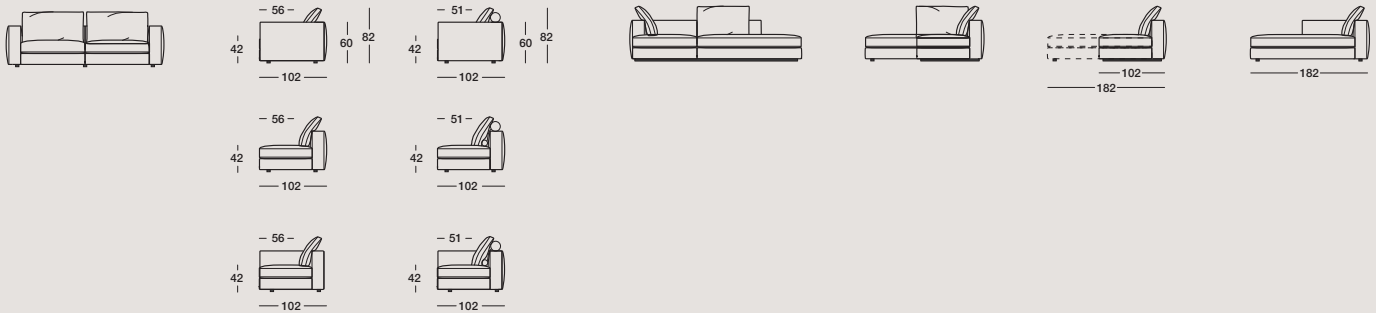

Sofas / Canapés / Sofas

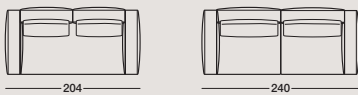

Anbauelemente / Eléments supplémentaires / Add-on elements



Liege / Canapé / Couch

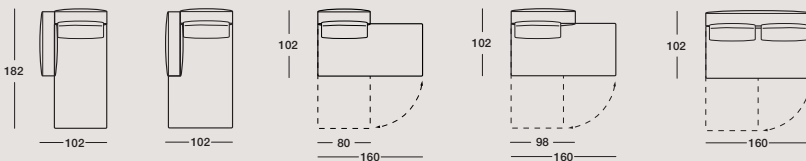

Hocker / Pouf / Stool

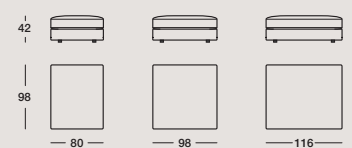

- Als Einzelsofa, Eck- oder Liegekombination erhältlich
- Weiche, kissenhafte Optik
- Ausdrehbares 2er-Element für parallele Liegen
- Funktionsrollen für Rückenkissenunterstützung
- Massanpassungen bei einzelnen Elementen mit Aufpreis möglich
- Zierkissen in zwei Formaten
- Optional Hocker auf Rollen erhältlich

- Disponible comme canapé individuel, combinaison d'angle ou combinaison de couchettes
- Aspect douillet et moelleux
- Élément 2 places extensible pour couchettes parallèles
- Traversins pour le support dorsal
- Possibilité de modifier les dimensions de certains éléments contre supplément
- Coussins décoratifs en deux formats
- Pouf sur roulettes disponible en option

- Available as a single sofa, corner couch or reclining combination
- Plush, cushion-soft look
- Swivel 2-part unit for parallel lounging
- Practical bolsters to support the back cushions
- Individual units can be customized against additional charge
- Throw cushions in two sizes
- Optional stool available on castors

Rückenkissen/Coussin Comfort/Back cushion

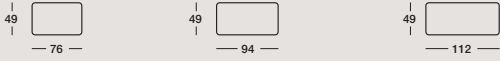

Zierkissen/Coussins décoratifs/Throw cushions



Funktionsrollen/Traversins/Practical bolsters



Sitztiefe 51 cm
 Prof. d'assise 51 cm
 Seat depth 51 cm

Sitztiefe 56 cm
 Prof. d'assise 56 cm
 Seat depth 56 cm

Elementkürzung mit Aufpreis gemäss Preisliste

Raccourcissement des éléments avec supplément de prix selon la liste de prix
 Element shortening with surcharge according to price list

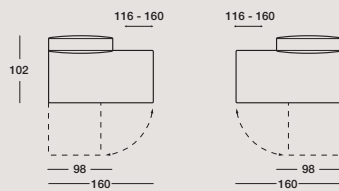
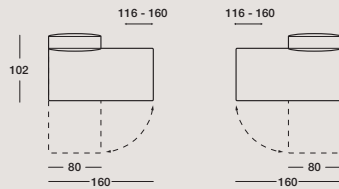
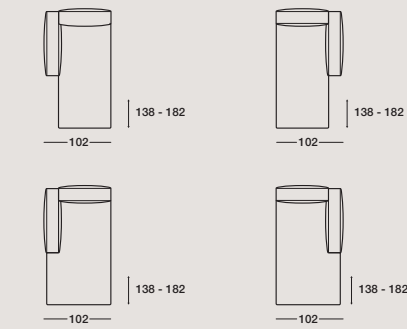
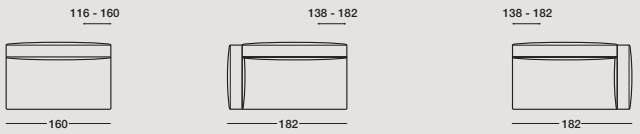

MARLO

Kombinationsmöglichkeiten/Possibilités de combinaison/Combinations

A

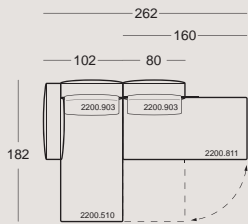

B

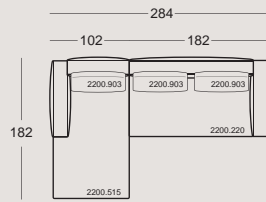

C

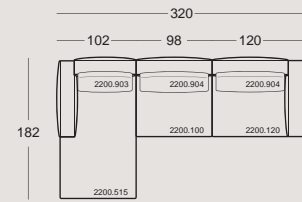

D

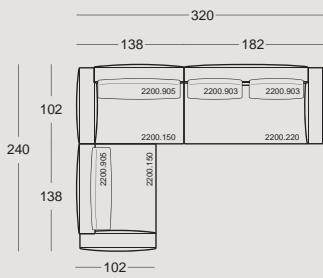

E

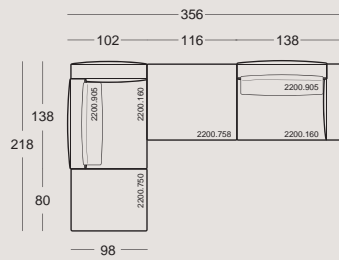

F

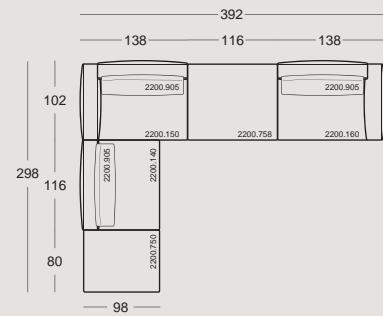

G

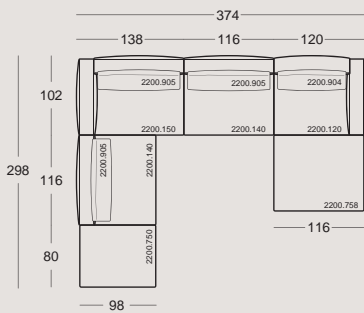

H

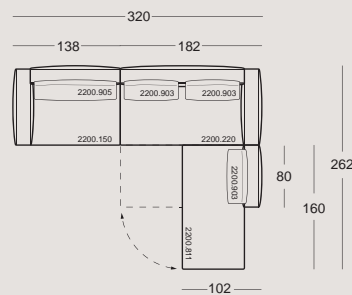

I

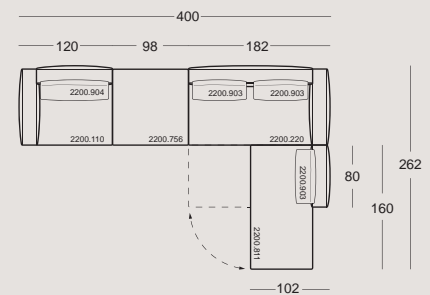

MARA



Sofas/Canapés/Sofas

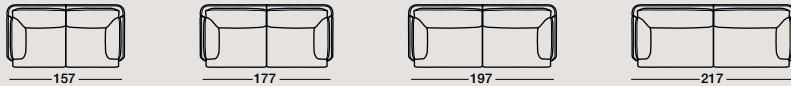

Anbauelemente/Eléments supplémentaires/Add-on elements

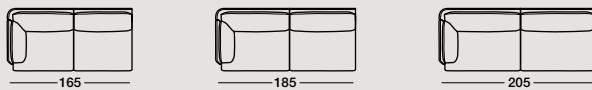

Liege/Canapé/Couch

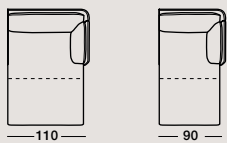

Zubehör/Accessoires/Accessories



Hocker/Pouf/Stool

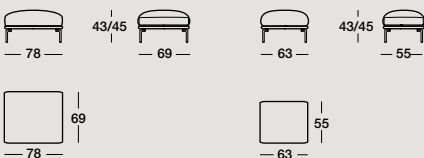

MARA FAUTEUIL/MARA FAUTEUIL/MARA ARMCHAIR

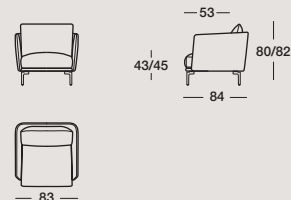

Klappbare Armlehne/Accoudoir rabattable/Armrest adjustment



Beinauflage / Repos-jambes / Leg support



- Klappbare Armlehnen
- Armteilkissen
- Kopfstütze
- Beinauflage
- Aluminiumfüsse chrom glanz, anthrazit oder schwarz
- Optional Füße in weiteren Farben als Sonderausführung erhältlich
- Sitzhöhen 43 oder 45 cm

- Accoudoirs rabattables
- Coussins d'accoudoir
- Appuie-tête
- Repos-jambes
- Pieds en aluminium en finition chrome brillant, anthracite ou noir
- Pieds dans d'autres couleurs disponibles en version spéciale
- Hauteurs d'assise 43 ou 45 cm

- Foldable armrests
- Armrest cushions
- Headrest
- Leg support
- Aluminium base in polished chrome, anthracite or black
- The feet are also available in other colours as special model
- Seat height 43 or 45 cm

GIL

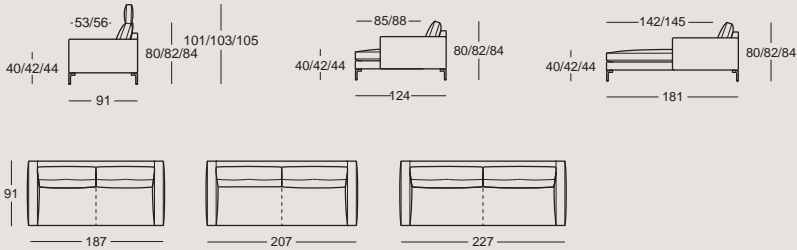

Anbauelemente/Eléments supplémentaires/Add-on elements

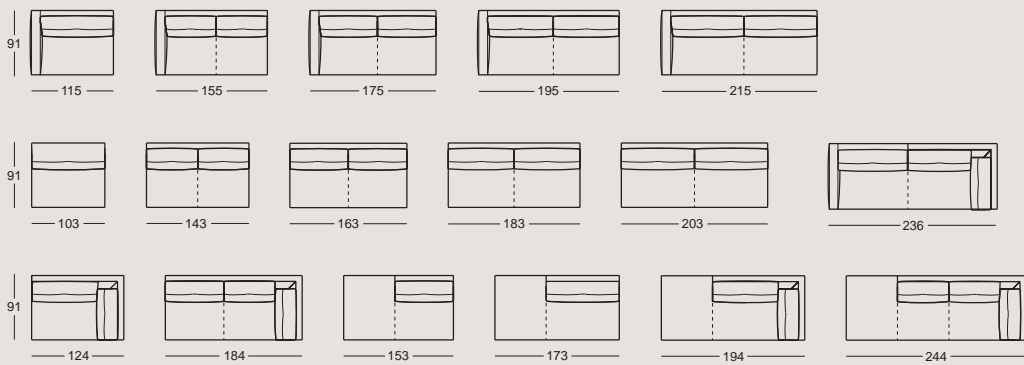

Liegen/Canapés/Couches

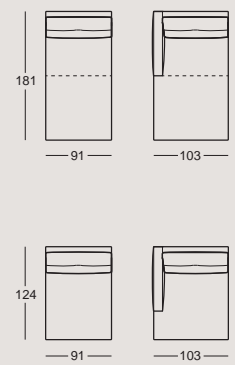

Hocker/Pouf/Stool

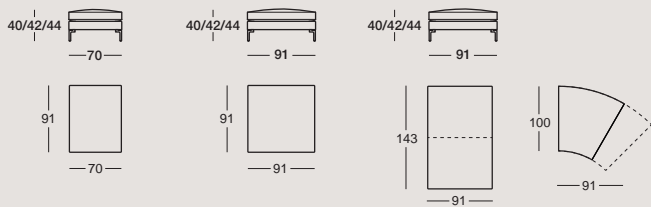

GIL FAUTEUIL/GIL FAUTEUIL/GIL ARMCHAIR

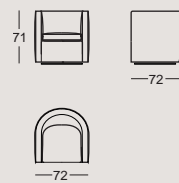

Rückenkissen Comfort/Coussin dorsal Comfort/Back cushion Comfort

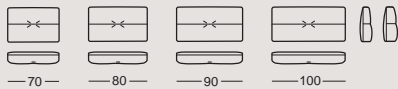

Kopfstütze Comfort/Appuie-tête Comfort/Headrest Comfort



Rückenkissen Lounge/Coussin dorsal Lounge/Back cushion Lounge

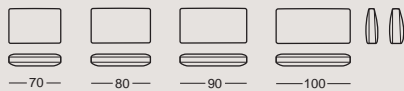

Kopfstütze Lounge/Appuie-tête Lounge/Headrest Lounge



Zubehör/Accessoires/Accessories



- Als Einzelsofa oder Eckkombination erhältlich
- Einsteckbare Kopfstütze mit Nackenwinkelverstellung
- Rückenkissen Comfort oder Lounge
- Rückenkissengröße optional wähl- und frei platzierbar
- Flachstahlfüsse chrom glanz, anthrazit oder schwarz
- Aluminiumfüsse chrom glanz, anthrazit oder schwarz
- Optional Füße in weiteren Farben als Sonderausführung erhältlich
- Sitzhöhen bei Aluminiumfüßen 40, 42 oder 44 cm
- Sitzhöhen bei Flachstahlfüssen 40 oder 42 cm

- Disponible comme canapé individuel ou combinaison d'angle
- Appuie-tête escamotable avec réglage de l'angle de nuque
- Coussins dorsaux Comfort ou Lounge
- Il est possible, en option, de choisir la taille des coussins dorsaux et leur placement
- Pieds plats en acier chrome brillant, anthracite ou noir
- Pieds en aluminium chrome brillant, anthracite ou noir
- Pieds dans d'autres couleurs disponibles en version spéciale
- Hauteurs d'assise avec pieds en aluminium 40, 42 ou 44 cm
- Hauteurs d'assise avec pieds plats en acier 40 ou 42 cm

- Available as a single sofa or corner combination
- Attachable headrest with adjustable neck support
- Comfort or Lounge back cushions
- Option to freely select and position back cushion sizes
- Flat steel base in polished chrome, anthracite or black
- Aluminium base in polished chrome, anthracite or black
- The feet are also available in other colours as special model
- Seat height with aluminium base 40, 42 or 44 cm
- Seat height with flat steel base 40 or 42 cm

Fussvarianten/Variantes de pieds/Feet variants



Aluminiumfuss
Pieds en aluminium
Aluminium base



Flachstahlfuss
Pieds en profilé acier
Flat steel base

Rückenkissenvarianten/Variantes de coussins/Cushion variants



Rückenkissen Comfort
- Modellnummer 1910 Sitztiefe 56 cm
- Modellnummer 1912 Sitztiefe 53 cm
Coussin dorsaux Comfort
- Numéro de modèle 1910 profondeur d'assise 56 cm
- Numéro de modèle 1912 profondeur d'assise 53 cm
Back cushion Comfort
- Model number 1910 seat depth 56 cm
- Model number 1912 seat depth 53 cm



Rückenkissen Lounge
- Modellnummer 1911 Sitztiefe 56 cm
- Modellnummer 1913 Sitztiefe 53 cm
Coussin dorsaux Lounge
- Numéro de modèle 1911 profondeur d'assise 56 cm
- Numéro de modèle 1913 profondeur d'assise 53 cm
Back cushion Lounge
- Model number 1911 seat depth 56 cm
- Model number 1913 seat depth 53 cm

Kombinationsmöglichkeiten/Possibilités de combinaison/Combinations

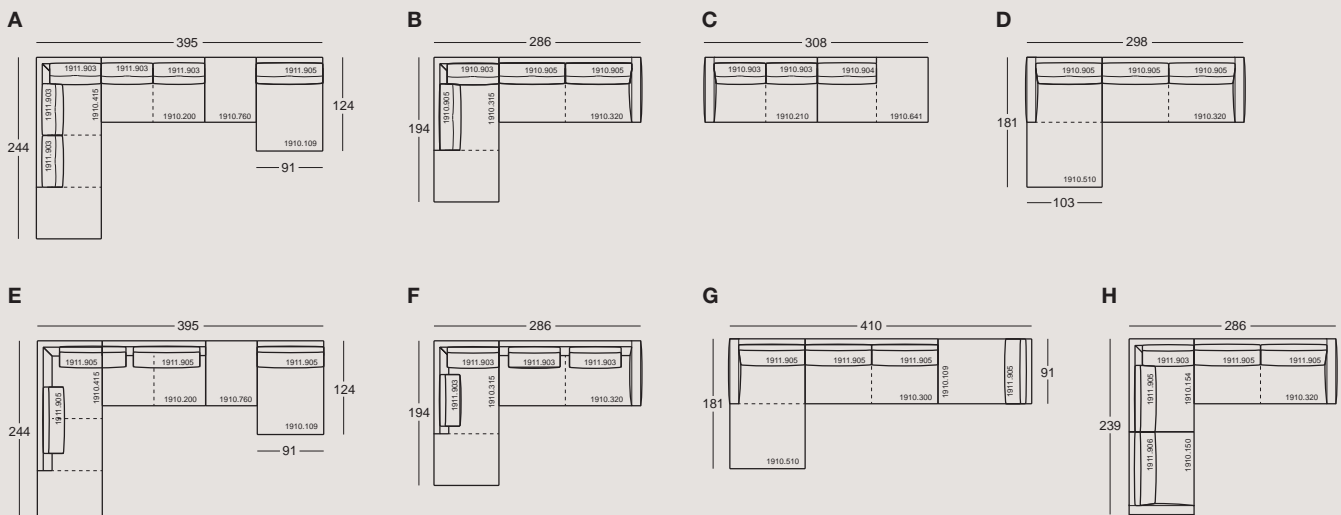

MELLOW

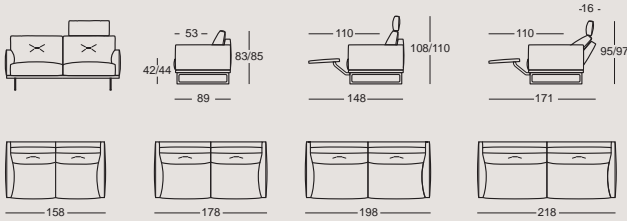

Anbauelemente/Eléments supplémentaires/Add-on elements

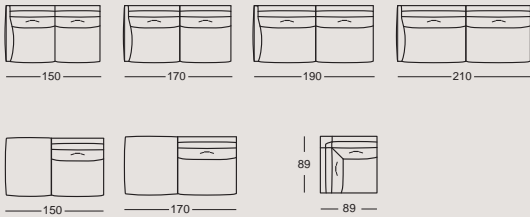

Liege/Canapé/Couch

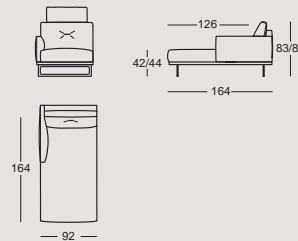

Hocker/Pouf/Stool

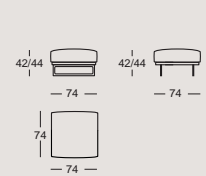

Fussvarianten/Variantes de pied/Base variants



Standard Metallfuss höhenverstellbar
Pied standard ajustable métallique
Standard adjustable metal base



Flachstahlfuss
Pied plat en acier
Flat steel base



Holzfuß höhenverstellbar
Pied en bois ajustable
Adjustable wooden base

Zubehör/Accessoires/Accessories



- Als Einzelsofa, Eck- oder Liegekombination erhältlich
- Beinauflage mit Auslösemechanismus
- Rückenverstellung
- Optional Rückenverstellung fixiert
- In Rückenunterbau integrierte, aufklappbare Kopfstütze
- Kopfstütze nachrüstbar
- Unterbau im gewünschten Bezugsmaterial absetzbar
- Rückenkissen optional in Visco-Schaum erhältlich
- Flachstahlfüsse chrom glanz, chrom gebürstet, anthrazit oder schwarz
- Flachstahlfüsse für Sitzhöhen 42 oder 44 cm
- Höhenverstellbare Metallfüsse für Sitzhöhen 42 bis 44 cm, chrom glanz oder chrom gebürstet
- Optional Füsse in weiteren Farben als Sonderausführung erhältlich
- Höhenverstellbare Holzfüsse für Sitzhöhen 42 bis 44 cm gebeizt nach unserer Holzfarbkarte
- Farbunterschiede und Naturmerkmale geben dem Holz den natürlichen Charakter. Sie sind warentypisch und kein Reklamationsgrund

- Disponible comme canapé individuel, combinaison d'angle ou de combinaison de couchettes
- Repose-jambes avec mécanisme de déclenchement
- Réglage du dossier
- Réglage du dossier fixe en option
- Appuie-tête rabattable intégré à la structure du dossier
- Appuie-tête intégrable ultérieurement
- Structure recouvrable par un matériau au choix
- Coussin dorsal en mousse viscoélastique disponible en option
- Pieds plat en acier chrome brillant, chrome brossé, anthracite ou noir
- Pieds plat en acier pour une hauteur d'assise de 42 ou de 44 cm
- Pieds métalliques réglables en hauteur pour des hauteurs d'assise de 42 à 44 cm, chrome brillant ou en chrome brossé
- Pieds dans d'autres couleurs disponibles en version spéciale
- Pieds en bois réglables en hauteur pour des hauteurs d'assise de 42 à 44 cm dans les teintes figurant sur la carte des couleurs de bois
- Les différences de couleur et les marques naturelles et confèrent au bois son caractère naturel. Elles sont typiques du produit et ne constituent pas un motif de réclamation

- Available as a single sofa, corner or recliner combination
- Leg support with release mechanism
- Back adjustment
- Optional fixed backrest adjustment
- Built-in fold-up headrest in the backrest
- Headrest can be added later
- Base section can be upholstered in the desired material
- The back cushions are also available with Visco foam
- Flat steel base in polished chrome, brushed chrome, anthracite or black
- Flat steel base for a seat height of 42 or 44 cm
- Adjustable metal base, seat height 42 to 44 cm in polished chrome or brushed chrome
- The feet are also available in other colors as special model
- Adjustable wooden base, seat height 42 to 44 cm stained in line with our list of wood colours
- Colour differences and natural features are preserved and give the wood its natural character. They are to be expected in this product and do not constitute grounds for complaint

LUIS

1576 LUIS Sitztiefe 51 cm
 1576 LUIS Profondeur d'assise 51 cm
 1576 LUIS Seat depth 51 cm

1577 LUIS Sitztiefe 56 cm (+ 5 cm)
 1577 LUIS Profondeur d'assise 56 cm (+ 5 cm)
 1577 LUIS Seat depth 56 cm (+ 5 cm)

Legende
 ▶ Rücken verstellbar
 Dossier réglable
 Adjustable back

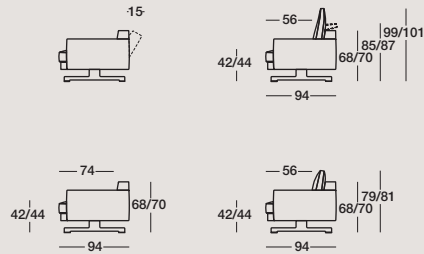
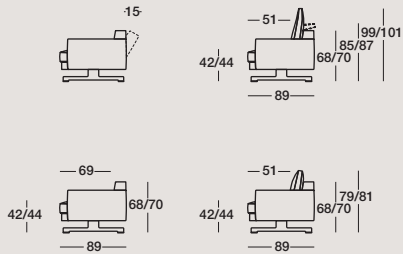

Sofas / Canapés / Sofas

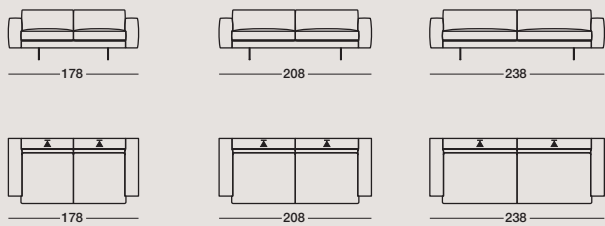

Anbauelemente / Eléments supplémentaires / Add-on elements

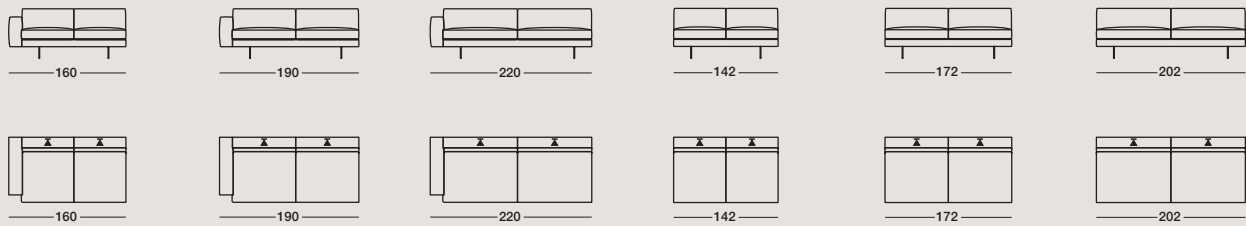

Liege / Canapé / Couch

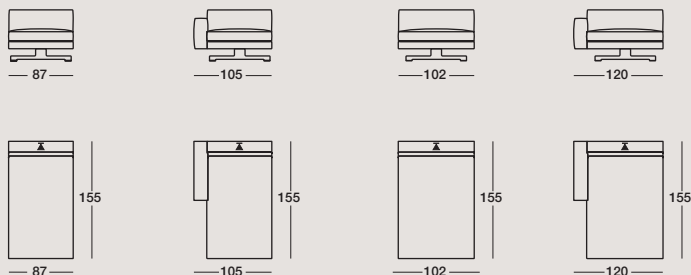

Hocker / Pouf / Stool

1577 ST + 5 cm
 1577 PA + 5 cm
 1577 SD + 5 cm

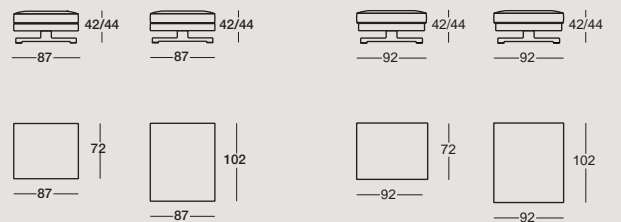

LUIS

Rückenkissen/Coussin Comfort/Back cushion

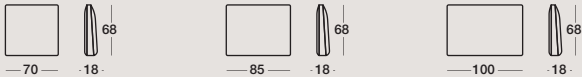
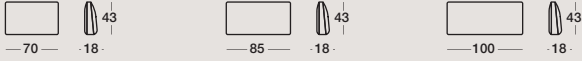

Zubehör/Accessoires/Accessories

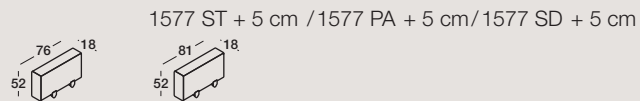
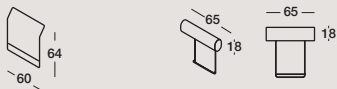

1577 ST + 5 cm / 1577 PA + 5 cm / 1577 SD + 5 cm

Kopfstützenbügel in Sattelleder/Barre d'appui-tête en cuir de selle/Headrest bar in saddle leather



- Als Einzelsofa oder Liegekombination erhältlich
- Armlehne von links nach rechts umbau- oder nachrüstbar
- Rückenverstellung
- Rückenkissen in zwei Höhen wählbar
- Einsteckbare Kopfstütze mit verstellbarem Gelenk
- Kopfstützenbügel in Sattelleder braun oder schwarz
- Flachstahlfüsse chrom glanz, chrom gebürstet, anthrazit oder schwarz
- Optional Füße in weiteren Farben als Sonderausführung erhältlich
- Sitzhöhen 42 oder 44 cm

- Disponible comme canapé individuel ou combinaison de divans
- Accoudoir convertible de gauche à droite ou post-équipable
- Réglage du dossier
- Deux hauteurs de coussin dorsal au choix
- Appuie-tête escamotable avec articulation réglable
- Étrier d'appuie-tête en cuir végétal brun ou noir
- Pieds plats en acier en finition chrome brillant, chrome brossé, anthracite ou noir
- Pieds dans d'autres couleurs disponibles en version spéciale
- Hauteurs d'assise 42 ou 44 cm

- Available as a single sofa or reclining combination
- The armrest can be changed from left to right or added later
- Back adjustment
- Back cushions in two height options
- Attachable headrest with adjustable tilt
- Frame for the headrest available in brown or black saddle leather
- Flat steel base in polished chrome, brushed chrome, anthracite or black
- The feet are also available in other colours as special model
- Seat height 42 or 44 cm

LUIS

Kombinationsmöglichkeiten/Possibilités de combinaison/Combinations

1576 LUIS Sitztiefe 51 cm
 1576 LUIS Profondeur d'assise 51 cm
 1576 LUIS Seat depth 51 cm

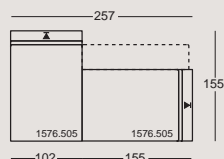
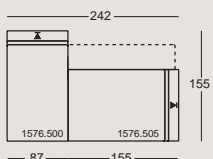
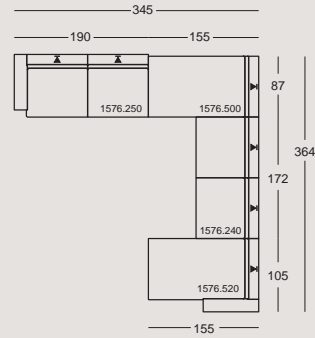
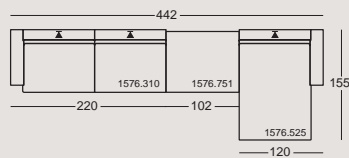
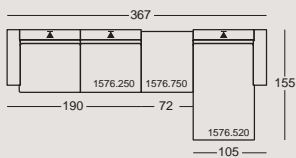
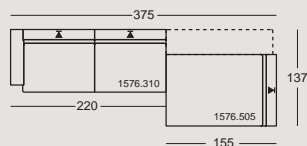
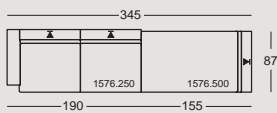
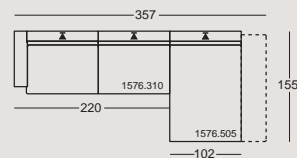
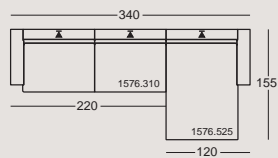
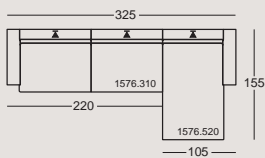
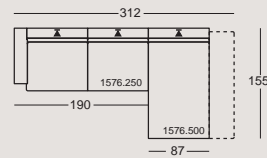
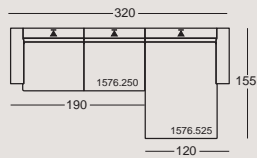
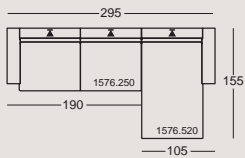
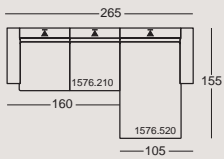

LUIS

Kombinationsmöglichkeiten/Possibilités de combinaison/Combinations

1577 LUIS Sitztiefe 56 cm (+ 5 cm)

1577 LUIS Profondeur d'assise 56 cm (+ 5 cm)

1577 LUIS Seat depth 56 cm (+ 5 cm)

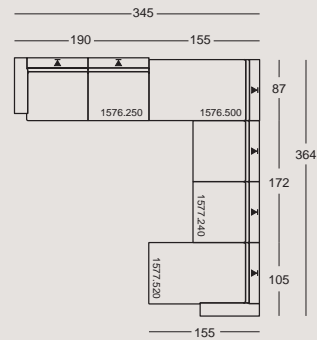
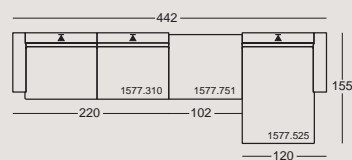
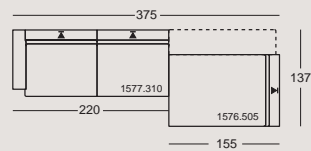
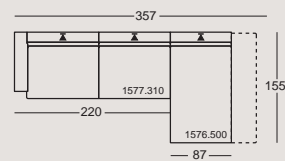
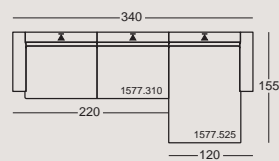
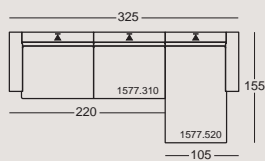
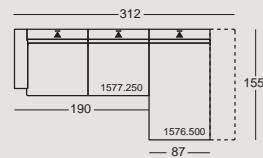
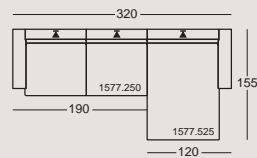
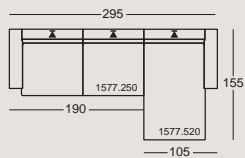
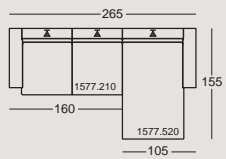

PIU

Legende

- ▷ Armteil optional klappbar
Partie d'accoudoir rabattable en option
Optional folding arm
- ▶ Rücken optional verstellbar
Dossier réglable en option
Optional adjustable back

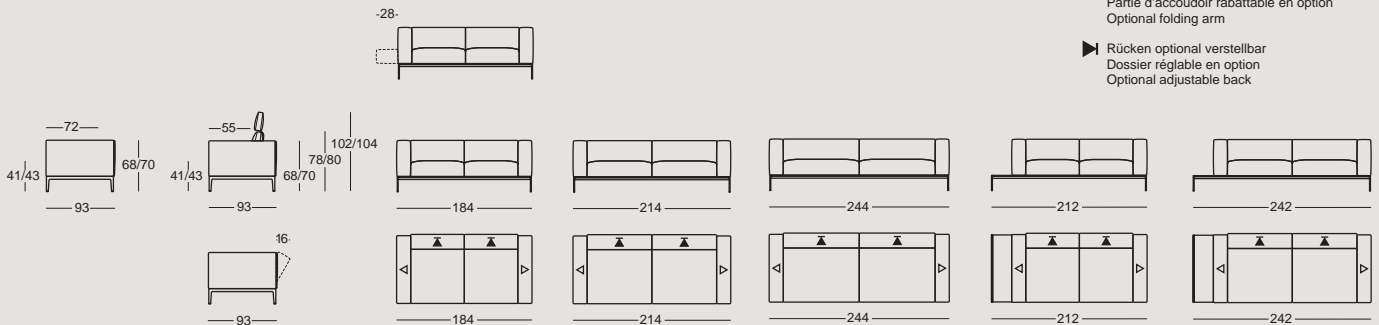

Anbauelemente / Eléments supplémentaires / Add-on elements

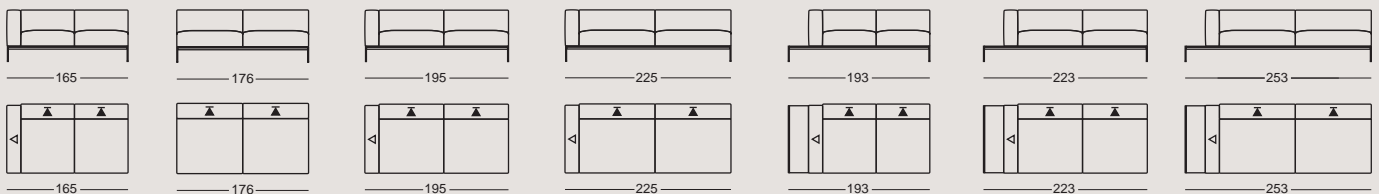

Anbausofas / Canapés modulables / Modular sofas

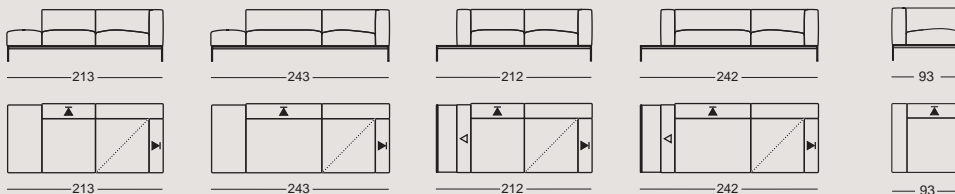

Eckelement / Élément d'angle / Corner element

69

- Als Einzelsofa oder Eckkombination erhältlich
- Weiche, kissenhafte Optik
- Unterbau im gewünschten Bezugsmaterial absetzbar
- Klappbare Armlehnen
- Rückenverstellung
- Einsteckbare Kopfstütze mit Nackenwinkelverstellung
- Rückenkissen, Vorstellkissen und Zierkissen mit Gänsefedern
- Rücken- und Kopfstützenkissen optional in Visco-Schaum erhältlich
- Unterschiedliche Sitztiefen durch unterschiedlichen Kisseinsatz
- Zierkissen mit Keder-Abschluss, Keder absetzbar
- Metallfüsse chrom glanz, chrom gebürstet, chrom rauch, anthrazit oder schwarz
- Optional Füße in weiteren Farben als Sonderausführung erhältlich
- Sitztiefe
ohne Rückenkissen 72 cm
mit Rückenkissen 55 cm
mit Vorstellkissen 57 cm
- Sitzhöhe 41 oder 43 cm

- Disponible en canapé individuel ou en combinaison d'angle
- Aspect douillet et moelleux
- Structure recouvrable par un matériau au choix
- Accoudoirs rabattables
- Réglage du dossier
- Appuie-tête escamotable avec réglage de l'angle de nuque
- Coussins dorsaux, de présentation et de décoration en plumes d'oie
- Coussin dorsal et appuie-tête coussin en mousse viscoélastique disponible en option
- Différentes profondeurs d'assise grâce à une utilisation différenciée des coussins
- Coussins de décoration avec possibilité de profilage de la bordure de cordon
- Pieds métalliques chrome brillant, chrome brossé, chrome fumé, anthracite ou noir
- Pieds dans d'autres couleurs disponibles en version spéciale
- Profondeur d'assise sans coussin dorsal 72 cm
avec coussin dorsal 55 cm
avec coussin superposé 57 cm
- Hauteur d'assise 41 ou 43 cm

- Available as a single sofa or a corner combination
- Soft, cushiony look
- Base section can be upholstered in the desired material
- Armrests adjustments
- Back adjustment
- Attachable headrest with adjustable neck support
- Back cushions, loose cushions and throw pillows with goose down
- The back cushions and headrest cushions are also available with visco foam
- Seat-cushion depth can be varied through use of different cushions
- Throw pillows with choice of corded edge
- Metal base in polished chrome, brushed chrome, smoked chrome, anthracite or black
- The feet are also available in other colours as special model
- Seat depth
without back cushions 72 cm
with back cushions 55 cm
with scatter cushions 57 cm
- Seat height 41 or 43 cm

Liege/Canapé/Couch

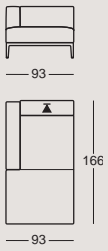

Hocker/Pouf/Stool

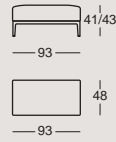

Beistelltisch/Table d'appoint/Side table

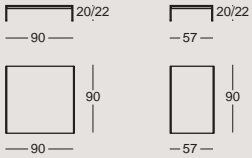

Hockerkissen/Coussin assise/Stool cushion

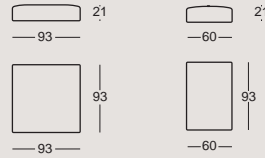

Fauteuil/Fauteuil/Armchair

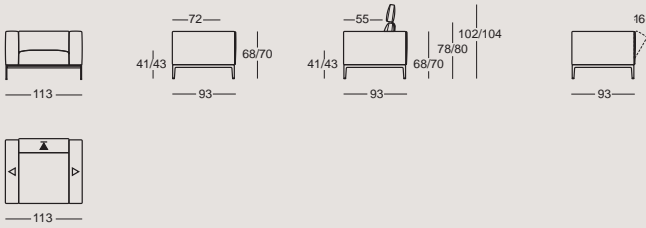

Zubehör/Accessoires/Accessories

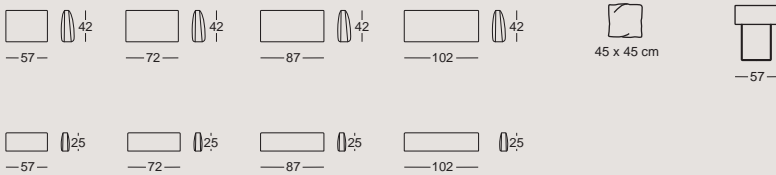

Kombinationsmöglichkeiten/Possibilités de combinaison/Combinations

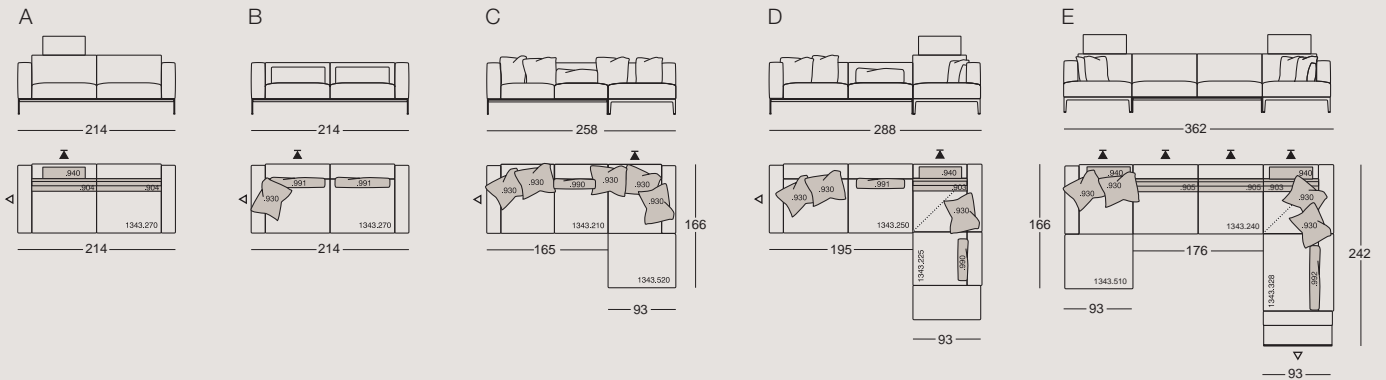

Klappbare Armlehne/Accoudoir rabattable/Armrest adjustment

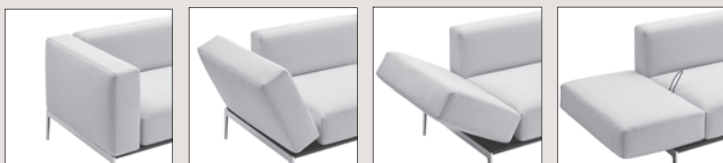

Rückenverstellung/Reglage du dossier/Back adjustment



MARA FAUTEUIL

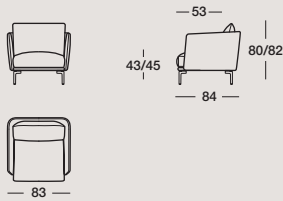

- Kopfstütze (optional)
- Aluminiumfüsse chrom glanz, anthrazit oder schwarz
- Optional Füße in weiteren Farben als Sonderausführung erhältlich
- Sitzhöhen 43 oder 45 cm

- Appui-tête (en option)
- Pieds en aluminium en finition chrome brillant, anthracite ou noir
- Pieds dans d'autres couleurs disponibles en version spéciale
- Hauteurs d'assise 43 ou 45 cm

- Headrest (optional)
- Aluminium base in polished chrome, anthracite or black
- The feet are also available in other colours as special model
- Seat height 43 or 45 cm

71

POI

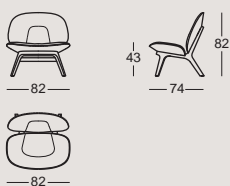

- Grundgestell in Massivholz, Sitz- und Rückenschale in Formschichtholz gebeizt nach unserer Holzfarbkarte
- Herkunft des Holzes: Deutschland, Italien, Kroatien
- Farbunterschiede und Naturmerkmale geben dem Holz den natürlichen Charakter. Sie sind warentypisch und kein Reklamationsgrund

- Armature de base en bois massif, coque d'assise et de dossier en bois stratifié moulé en finition dans les teintes figurant sur la carte des couleurs de bois
- Origine du bois: Allemagne, Italie, Croatie
- Les différences de couleur et les marques naturelles et confèrent au bois son caractère naturel. Elles sont typiques du produit et ne constituent pas un motif de réclamation

- Base frame in solid wood, seat and backrest shell made from moulded plywood stained in line with our list of wood colour
- Origin of wood: Germany, Italy, Croatia
- Colour differences and natural features are preserved and give the wood its natural character. They are to be expected in this product and do not constitute grounds for complaint

JON

Hochlehner relax

Fauteuil bergère avec fonction de relaxation
High-back chair with relax function

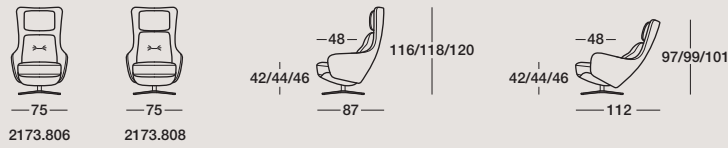

- Rückenneigung individuell einstellbar
- 360° drehbar
- Höhenverstellbares Nackenkissen, magnetisch mit Rücken verbunden
- 2173.806 Standard-Rückenkissen, 2173.808 höheres Rückenkissen
- Kombinationen von Bezugsmaterial für Innen- und Aussenseite
- Sternfuss chrom glanz, chrom gebürstet, anthrazit oder schwarz
- Optional Füße in weiteren Farben als Sonderausführung erhältlich
- Auslösehebel chrom glanz, anthrazit oder schwarz
- Sitzhöhen 42, 44 oder 46 cm

- Angle dorsal réglable individuellement
- Pivote à 360°
- Coussin de nuque réglable en hauteur, fixé par aimant au dossier
- 2173.806 Coussin de dos standard, 2173.808 Coussin de dos haut
- Combinaisons de matériau de revêtement pour l'intérieur et l'extérieur
- Pied en étoile chrome brillant, chrome brossé, anthracite ou noir
- Pieds dans d'autres couleurs disponibles en version spéciale
- Manette de déclenchement chrome brillant, anthracite ou noir
- Hauteurs d'assise 42, 44 ou 46 cm

Hocker

Pouf
Stool

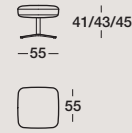

- Individually adjustable back incline
- Can be rotated 360°
- Height-adjustable neck cushion, magnetically attached to the back
- 2173.806 Standard back cushion, 2173.808 High back cushion
- A combination of upholstery material for the inner and outer coverings
- Star base in polished chrome, brushed chrome, anthracite or black
- The feet are also available in other colours as special model
- Release lever in polished chrome, anthracite or black
- Seat height 42, 44 or 46 cm

MOON

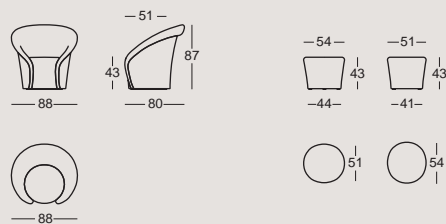

- Sessel für den privaten und öffentlichen Raum
- Fauteuil mit Drehfunktion, optional mit Rückholmechanik
- Fauteuil ohne Drehfunktion
- Unterschiedliche Bezugsmaterialien kombinierbar

- Fauteuil pour les espaces privés et publics
- Fauteuil avec fonction pivotante, en option avec mécanisme de rappel
- Fauteuil sans fonction pivotante
- Il est possible de combiner différents matériaux de revêtement

- An armchair for both private quarters and public areas
- Armchair with swivel function, optional with return mechanism
- Armchair without swivel function
- Different types of upholstery materials can be combined

GIN

Fauteuil und Hochlehner / Fauteuil et fauteuil bergère / Armchair and high-back armchair

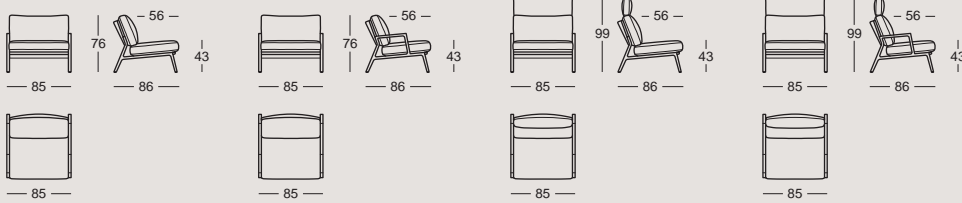

Hocker / Pouf / Stool

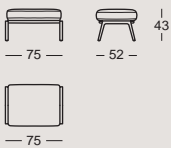

Zubehör / Accessoires / Accessories



- Mit oder ohne verstellbarer Kopfstütze erhältlich
- Mit oder ohne Armlehnen erhältlich
- Sitzkissen mit Taschenfederkern
- Kissenfüllung mit Naturlatex und organischen oder PUR-Schaum und synthetischen Polstermaterialien erhältlich
- Seitenteile in Esche Massivholz gebeizt nach unserer Holzfarbkarte
- Herkunft des Holzes: Schweiz
- Farbunterschiede und Naturmerkmale geben dem Holz den natürlichen Charakter. Sie sind warentypisch und kein Reklamationsgrund

- Disponible avec ou sans appuie-tête réglable
- Disponible avec ou sans accoudoir
- Assise avec cœur à ressorts ensachés
- Garnissage des coussins disponible avec latex et rembourrages naturels ou mousse PUR et rembourrages synthétiques
- Parties latérales en frêne massif teinté selon notre carte des couleurs de bois
- Origine du bois: Suisse
- Les différences de couleur et les marques naturelles confèrent au bois son caractère naturel. Elles sont typiques du produit et ne constituent pas un motif de réclamation

- Available with or without an adjustable headrest
- Available with or without armrests
- Seat cushion with pocket springs
- Cushion filling available with latex and natural or PUR foam, and synthetic padding materials
- Side panels in solid ash stained according to our wood colour chart
- Origin of wood: Switzerland
- Differences in colour and natural features give the wood its natural character. They are to be expected in this product and do not constitute grounds for complaint

73

GIL FAUTEUIL



- Mit oder ohne Drehfunktion erhältlich
- Optional Drehrückholmechanik

- Disponible avec ou sans fonction pivotante
- Mécanisme de rappel en option

- Available with or without the rotation feature
- Optional rotation return mechanism

AVA BEISTELLTISCH

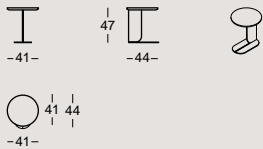

- Tischplatte in amerikanischem Nussbaum massiv
Herkunft des Holzes: Nordamerika und Österreich
- Gestell anthrazit, bronze oder schwarz
- Optional Gestell in weiteren Farben als Sonderausführung erhältlich
- Farbunterschiede und Naturmerkmale geben dem Holz den natürlichen Charakter. Sie sind umentypisch und kein Reklamationsgrund

- Plateau en noyer massif américain
Origine du bois: Amérique du Nord et Autriche
- Piètement anthracite, bronze ou noir
- Piètement disponible en option dans d'autres couleurs en version spéciale
- Les différences de couleur et les marques naturelles et confèrent au bois son caractère naturel. Elles sont typiques du produit et ne constituent pas un motif de réclamation

- Solid American walnut tabletop
Origin of wood: North America and Austria
- Frame in anthracite, bronze or black
- Optional special frame finish in other colours
- Colour differences and natural features are preserved and give the wood its natural character. They are to be expected in this product and do not constitute grounds for complaint

LIZ LOWBOARD

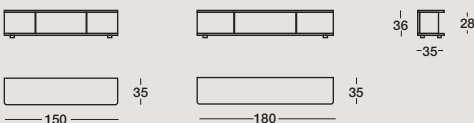

- Eiche massiv
- Gebeizt nach unserer Holzfarbkarte
Herkunft des Holzes: Deutschland, Italien, Kroatien
- Breiten 150 und 180 cm
- Metallstege chrom glanz, chrom gebürstet, anthrazit oder schwarz
- Optional Metallstege in weiteren Farben als Sonderausführung erhältlich
- Weitere Holzarten, Farben und Breiten auf Anfrage erhältlich
- Farbunterschiede und Naturmerkmale geben dem Holz den natürlichen Charakter. Sie sind umentypisch und kein Reklamationsgrund

- Chêne massif
- Teinté selon notre carte des couleurs de bois
Origine du bois: Allemagne, Italie, Croatie
- Largeurs de 150 et 180 cm
- Entretoises en métal chrome brillant, chrome brossé, anthracite ou noir
- Entretoises en métal dans d'autres couleurs disponibles en version spéciale
- Autres bois, couleurs et largeurs disponibles sur demande
- Les différences de couleur et les marques naturelles et confèrent au bois son caractère naturel. Elles sont typiques du produit et ne constituent pas un motif de réclamation

- Solid oak
- Stains from our wood colour chart
Origin of wood: Germany, Italy, Croatia
- Two standard widths: 150 and 180 cm
- Metal partitions polished chrome, brushed chrome, anthracite or black
- Metal partitions are also available in other colors as special model
- Other types of wood, colours and widths available on request
- Colour differences and natural features are preserved and give the wood its natural character. They are to be expected in this product and do not constitute grounds for complaint

MOX TRE EDITION WEIBELWEIBEL

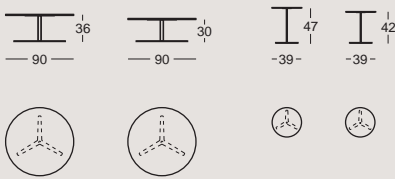

- Tischplatte in Eiche massiv gebeizt nach unserer Holzfarbkarte
Herkunft des Holzes: Deutschland, Italien, Kroatien
- Gestell chrom glanz, anthrazit oder schwarz
- Optional Gestell in weiteren Farben als Sonderausführung erhältlich
- Farbunterschiede und Naturmerkmale geben dem Holz den natürlichen Charakter. Sie sind warentypisch und kein Reklamationsgrund

- Plateau en chêne massif teinté selon notre carte de couleurs de bois
Origine du bois: Allemagne, Italie, Croatie
- Piètement en finition chrome brillant, anthracite ou noir
- Piètement dans d'autres couleurs disponibles en version spéciale
- Les différences de couleur et les marques naturelles et confèrent au bois son caractère naturel. Elles sont typiques du produit et ne constituent pas un motif de réclamation

- Table top made from solid oak wood stained in line with our list of wood colours
Origin of wood: Germany, Italy, Croatia
- Base in polished chrome, anthracite or black
- Base are also available in other colours as special model
- Colour differences and natural features are preserved and give the wood its natural character. They are to be expected in this product and do not constitute grounds for complaint

ELI RUNDHOCKER

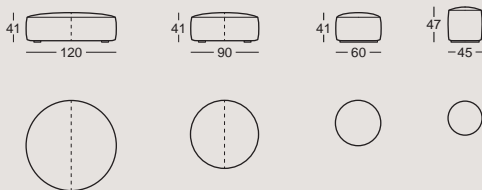

Impressum

Herausgeber und Copyright: WEIBELWEIBEL AG
Modelländerungen vorbehalten.
Klimaneutral gedruckt auf FSC®-zertifiziertem Papier.



WEIBELWEIBEL AG
Brühlstrasse 21
5304 Endingen
Schweiz

T +41 56 265 88 88
info@weibelweibel.ch
weibelweibel.ch

WEIBELWEIBEL